

EN FR DE NL ES PT IT SE



**USER MANUAL / NOTICE D'UTILISATION / GEBRAUCHSANWEISUNG /
GEBRUIKSAANWIJZING / MANUAL DE USO / MANUAL DE UTILIZAÇÃO /
MANUALE D'USO / BRUKSANVISNING**

**CARE / MAINTENANCE / SAFETY ADVICE - ENTRETIEN / MAINTENANCE / CONSEILS DE
SÉCURITÉ - PFLEGE-/ WARTUNGS-/SICHERHEITSHINWEISE - INSTALLATIE / ONDERHOUD /
VEILIGHEIDSVORSCHRIFTEN - CONSERVACIÓN / MANTENIMIENTO / RECOMENDACIONES DE
SEGURIDAD - CUIDADOS / MANUTENÇÃO / CONSELHOS DE SEGURANÇA - CURA / MANUTEN-
ZIONE / CONSIGLI DI SICUREZZA - SKÖTSEL / UNDERHÅLL / SÄKERHETSINSTRUKTIONER**



**FILTER / FILTRATION / FILTRATION / FILTRATIE / FILTRADO / FILTRAÇÃO /
FILTRAZIONE / FILTRERING**

**CF PREMIUM FILTRATION PUMP - VS2 / POMPE DE FILTRATION CF PREMIUM - VS2 / CF
PREMIUM-FILTRATIONS-PUMPE - VS2 / FILTERPOMP CF PREMIUM - VS2 / BOMBA DE
FILTRACIÓN CF PREMIUM - VS2 / BOMBA DE FILTRAÇÃO CF PREMIUM - VS2 / POMPA DI
FILTRAGGIO CF PREMIUM - VS2 / CF PREMIUM FILTRERINGS-PUMP - VS2**



**Notice originale
À remettre au client**

Declaration CE de conformité / EC declaration of conformity / Dichiarazione CE di conformità / EG-erklæring van overeenstemming / EU-yhtäpitävyysilmoitus / Declaración de conformidad / Deklaracja zgodności CE / ES prohlášení o shodě / ES vyhlášení o zhode / EF-överensstemmelseerklæring / EG-deklaration om överensstämmelse / AT Uygunluk Beyanı / Декларация соответствия ЕС

Hiermit erklären wir, dass das Pumpenaggregat / Maschine

Par la présente, nous déclarons que le groupe moteur-pompe / Herewith we declare that the pump unit / Si dichiara, che la pompa / hiermee verklaren wij, dat het pompaggregaat / Täten ilmoittame, että pumpulaite / Por la presente declaramos que la unidad de bomba / Niniejszym oświadczamy, że pompa / Prohlášíme, že níže uvedené čerpadlo / Vyhlašujeme, že níže uvedené čerpadlo: / Hermed erklærer vi, at pumpeaggregat/maskinen / Härmed tillkännager vi att pumpaggregat/maskinen / Aşağıda adı geçen pompa ünitesinin/makininin / Настоящим мы заявляем, что насосный агрегат/машина

Baureihe

Risikooanalyse

Série / Series / Serie / Serie / Mallisarja / Serie / Typoszereg / Série / Série / Serie / Serie / Seri / Серы

CF Premium VS2

folgenden einschlägigen Bestimmungen entspricht:

correspond aux dispositions pertinentes suivantes: / complies with the following provisions applying to it: / è conforme alle sequenti disposizioni pertinenti: / in de door ons geleverde uitvoering voldoet aan de eisen van de in het vervolg genoemde bepalingen: / cumple las siguientes disposiciones pertinentes: / vastaa seuraavissa asiaan kuuluvia määräyksiä: / odpowiada następującym odnośnym normom: / je v súhladi s požiadavkami smerníc, ktoré sa na nej vzťahujú: / conforms to the following provisions: / uppfyller följande tillämpliga bestämmelser: / aşağıda belirtilen geçerli yönetmeliklere uygun olduğunu beyan ediyoruz: / отвечает соответствующим положениям:

EG-Maschinenrichtlinie 2006/42/EG

CE-Directives européennes 2006/42/CE / EC-machinery directive 2006/42/EC / CE-Direttiva Macchine 2006/42/CE / EG-Machineryrichtlijn 2006/42/EG / EU-konkredirektiivi 2006/42/EU / direttiva europea de maquinaria 2006/42/CE / Durektiva maszynowa 2006/42/EG / strojni smernice 2006/42/ES / strojna smernica 2006/42/ES / EF-maskindirektiv 2006/42/EF / EG-maskindirektiv 2006/42/EG / AT Makine Emniyeti Yönetmeliği 2006/42/AT / Директива ЕС по машинам 2006/42/EG

EMV-Richtlinie 2014/30/EU

Directives CE sur la compatibilité électromagnétique 2014/30/UE / EMC-Machinery directive 2014/30/EU / Direttiva di compatibilità elettromagnetica 2014/30/UE / Richtlijn 2014/30/EU / Sahtkõmagnetiteen yhteensopivus (EMC) konkredirektiivi 2014/30/EU / direttiva 2014/30/UE / Durektiva kompatybilność elektromagnetyczna (EMC) 2014/30/UE / smernice o elektromagnetické kompatibiliti 2014/30/UE / smernica o elektromagnetickej kompatibiliti 2014/30/UE / EMC-direktiv 2014/30/EU / EMC-direktiv 2014/30/EU / EMC Yönetmeliği 2014/30/EU / Директива по электромагнитной совместимости 2014/30/EU

EG-Richtlinie 2012/19/EG (WEEE)

Directive 2012/19/CE (DEEE) / Directive 2012/19/EC (WEEE) / Direttiva 2012/19/CE (WEEE) / EG-Richtlijn 2012/19/EG (WEEE) / EU-direktiivi 2012/19/EC (WEEE) / CE-Directiva 2012/19/EG (tratamiento de residuos de componentes de aparatos eléctricos y electrónicos en desuso) / Durektiva 2012/19/EG (WEEE) / smernice 2012/19/ES (WEEE) / smernica 2012/19/ES (WEEE) / EF-direktiv 2012/19/EF (WEEE) / EG-direktiv 2012/19/EG (WEEE) / AT Yönetmeliği 2012/19/AT (WEEE) / Директива ЕС 2012/19/EG (WEEE)

EG-Richtlinie 2015/863/EG (RoHS)

Directive 2015/863/CE (RoHS) / Directive 2015/863/EC (RoHS) / Direttiva 2015/863/CE (RoHS) / EG-Richtlijn 2015/863/EG (RoHS) / EU-direktiivi 2015/863/EC (RoHS) / CE-Directiva 2015/863/EG (limitación de determinados productos peligrosos en aparatos eléctricos y electrónicos / Durektiva 2015/863/EG (RoHS) / smernice 2015/863/ES (RoHS) / smernica 2015/863/ES (RoHS) / EF-direktiv 2015/863/EF (RoHS) / EG-direktiv 2015/863/EG (RoHS) / AT Yönetmeliği 2015/863/AT (RoHS) / Директива ЕС 2015/863/EG (RoHS)

Ökodesign-Richtlinie 2009/125/EG

Directive d'écoconception 2009/125/CE / Ecodesign Directive 2009/125/EC / Direttiva sulla progettazione ecocompatibile 2009/125/CE / Ecodesign-richtlijn 2009/125/EG / Ecodesign-direktiivi 2009/125/EY / Directiva 2009/125/CE / Directiva 2009/125/CE Ecodiseño / Durektiva 2009/125/WE (ErP) / Smernice 2009/125/ES o ekodesignu / Smernica 2009/125/ES o ekodizajne / Rådets direktiv 2009/125/EF om krav til miljøvenligt design af energirelaterede produkter / Ekodesigndirektiv 2009/125/EG / Eko-Tasarım Yönetmeliği 2009/125/EC / Директива по экодизайну 2009/125/EG

Angewendete harmonisierte Normen, insbesondere

Normes harmonisées utilisées, notamment: / Applied harmonized standard in particular / Norme armonizzate applicate in particolare / Gebruikte geharmoniseerde normen, in het bijzonder / Käytettyjä harmonisoituja normeja, erityisesti / Normas armonizadas aplicadas, especialmente / Zastosowane normy zharmonizowane, w szczególności / za použití následujících harmonizovaných norem / za použití následujících harmonizovaných norem / Arvndete harmoniserede standarder, især / Tillämpade harmoniserade normer, i synnerhet / Uygulanmış harmonize standartlar, özellikle / Исполняемые согласованные нормы, в особенности

EN 60335-1:2012 Elektr. Geräte für den Hausgebrauch / Household and similar electrical appliances
+A1:2014+A13:2017+A1:2019+A2:2019+A14:2019

EN 60335-2-41:2003 Elektr. Geräte für den Hausgebrauch: Pumpen / Household and similar electrical appliances: Pumps
+A1:2004+A2:2010

EN 61800-3:2012 Drehzahlveränd. Elektr. Antriebe / Adjustable speed electrical power drive systems

EN 61000-4-2 :3/5/6/11/13/28 EMV / EMC

EN 61000-3-2:2015-03 EMV: Grenzwerte für Oberschwingungsströme / EMC: Limits for harmonic current emissions

EN ISO 12100 Sicherheit von Maschinen / Safety of machinery

91233 Neunkirchen am Sand, 09.09.2024

Ort, Datum / Fait à, le / Place, date / Località, data / Plaats, Datum / Paikka, Päiväys / Lugar, Fecha / Miejsceowosc, Data / Misto, datum / Miesto, dátum / Sted, dato / Ort, datum / Yer, Tarih



SPECK Pumpen Verkaufsgesellschaft GmbH
Hauptstraße 3, 91233 Neunkirchen am Sand, Germany
Adresse / Adresse / Address / Indirizzo / Adresse / Osolte / Dirección / Adres / Adresa / Adressa / Address / Adress

i.V. S. Watolla, Techn. Leiter

A. Heger, Geschäftsführer

*Directeur Technique / Technical director / Direttore tecnico / Technisch directeur / Kierownik techniczny / Technický riaditeľ / Technický riaditel / Teknisk chef / Tekn. Chef / Teknik Müdür / Технический руководитель

Gérant / Director / Amministratore / Bedrijfsleider / Toimintujohtaja / Gerente / Dyrektor zarządzający / Ředitel prodeje / marketingu / Obodny riaditel / Direktor / Verkställande direktör / Genel Müdür / Директор

Herewith we declare that the pump unit

Series

CF Premium VS2

Applied standard in particular:

BS EN 60335-1:2012 Elektr. Geräte für den Hausgebrauch / Household and similar electrical appliances
+A11:2014+A13:2017+A1:2019+A2:2019+A14:2019

BS EN 60335-2-41:2003 Elektr. Geräte für den Hausgebrauch: Pumpen / Household and similar electrical appliances: Pumps +A1:2004+A2:2010

BS EN 61000-3:2012 Drehzahlveränd. Elektr. Antriebe / Adjustable speed electrical power drive systems

BS EN 61000-4-2 /3/5/6/11/13/28 EMV / EMC

BS EN 61000-3-2:2015-03 EMV: Grenzwerte für Oberschwingungsströme / EMC: Limits for harmonic current emissions

BS EN ISO 12100 Sicherheit von Masch / Safety of machinery

UKCA Authorised Representative

Comply Express Ltd
Unit C2 Coalport House
Stafford Park 1
Telford
TF3 3BD
UK

91233 Neunkirchen am Sand, 09.09.2024
Place, date

SPECK Pumpen Verkaufsgesellschaft GmbH
Hauptstraße 3, 91233 Neunkirchen am Sand, Germany
Address

i.V. S. Watolla
Technical director



A. Herger
Managing Director



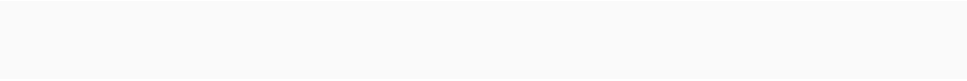

EN	6
FR	18
DE	30
NL	42
ES	54
PT	66
IT	78
SE	90

CONTENTS

SAFETY INSTRUCTIONS	p. 7
USE.....	p. 8-13
Selecting the operating mode.....	p. 9
MAINTENANCE.....	p. 14-16
Winterizing.....	p. 15
Troubleshooting guide for most common issues.....	p. 15
Overview of possible operating and error messages	p. 16
SPARE PARTS	p. 16
WARRANTY	p. 17

PLEASE READ CAREFULLY AND KEEP FOR FUTURE REFERENCE

The CF filtration pump manual is intended to give you all the information you need for optimum installation, use and maintenance. Please familiarise yourself with this document and keep it in a safe, identifiable place for future reference. Failure to follow these instructions could result in injury.

Wear appropriate safety equipment (safety shoes, goggles, mask, gloves, suitable clothing) during installation!

Refer to the instructions supplied by the manufacturer(s) for the power tools and products used.

SAFETY INSTRUCTIONS

Refer to the original SPECK instruction manual included in the package.

 **Warning: never operate the pump without water. Water is essential for cooling and lubricating the mechanical seal.**

USE

MENU STRUCTURE

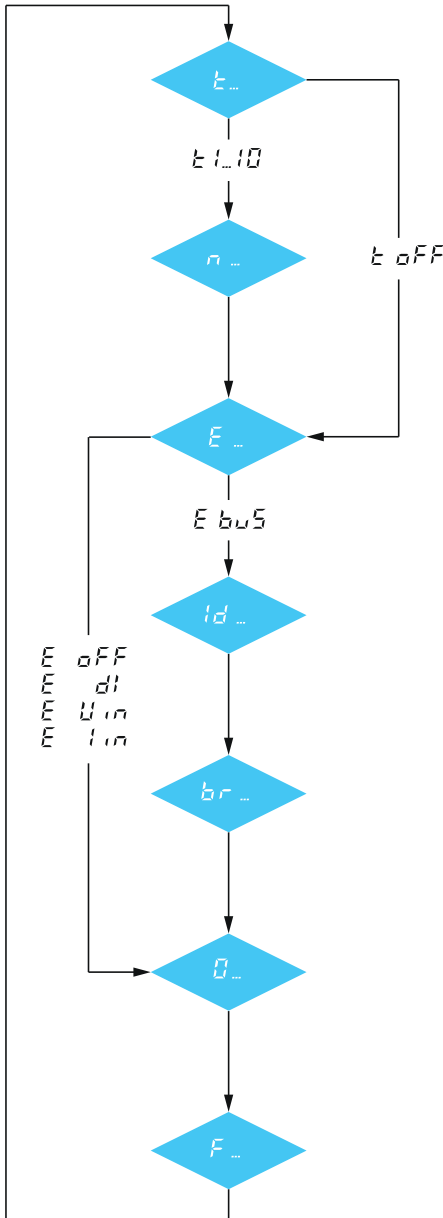

Priming

t OFF Priming off
t 5 Priming 1 to 10 minutes

Priming Speed / Power

n 2850 Priming speed in rpm
P 100 Priming output in %

Externe Ansteuerung (Inputs)

E OFF External control off
E dl Digital (potential-free)
E Uin Analog 0..10 V
E Iin Analog 4..20 mA
E bus Modbus RS485

Slave ID (RS485)

id 1 Slave ID 1 ... 32

Baudrate (RS485)

br 01 9600
br 02 14400
br 03 19200
br 04 38400
br 05 57600
br 06 115200

Stopp-Kontakt

D not Stop contact with no function
D cL Make (NO) contact for stopping
D oP Break (NC) contact for stopping

Funktion

F n Speed
F P Power

USE

SELECTING THE OPERATING MODE

This motor has two different operating modes (functions). The motor can be controlled either by the speed or by the performance.

In the “constant speed” mode, the desired speed is set on the motor and this speed is kept constant over the characteristic.

In the “constant performance” mode, the desired performance in % is set on the motor and is kept constant over the whole characteristic. The motor controls the speed independently here according to the set performance.

Function	Constant speed *	Constant performance
Preset:	1 = 2000 rpm 2 = 2400 rpm 3 = 2850 rpm	1 = 60 % 2 = 80 % 3 = 100 %
Priming speed/Priming performance:	= 2850 rpm	= 100 %
Priming time:	= 5 Minuten	= 5 Minuten
Speed/performance which can be set:	600..3000 rpm (in 10 rpm steps)	5..100 % (in 1 % steps)
Priming time which can be set:	oFF, 1..10 min (in 1 min. steps)	oFF, 1..10 min (in 1 min. steps)
External controlling:	<i>oFF</i>	<i>oFF</i>
Switching behaviour Input «0»:	<i>not</i>	<i>not</i>
Baud rate “br”:	<i>03</i>	<i>03</i>

* Constant speed is the default setting.

USE

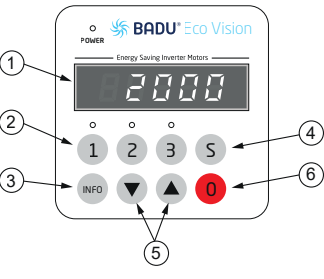

User interface:

- (1) **LED display:** displays the current speed/performance of the motor.
- (2) **1 2 3** to selection of the preset speeds/performance level (Preset)
- (3) **INFO** : to display the current consumption and select the menu points in the setup
- (4) **S** : to set the parameters
- (5) **▼ ▲** : to change the speed/performance/parameters
- (6) **0** to stop the motor

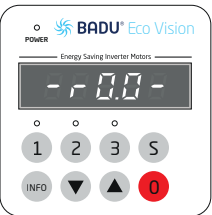

The software version - *r 0.0* - is displayed briefly when the supply voltage is switched on.



Operation:

The preconfigured presets can be selected with the **1 2** or **3** buttons.

If the pump activates from a complete standstill, it starts up in priming mode (if this is activated) and subsequently runs at the selected preset.

As long as the pump is in the priming phase a bar moves in the first position on the display from the lower, through the middle to the upper position.

Presets are activated directly without priming.

The motor is stopped by pressing the **0** button. The «Power» LED flashes and the display shows *FF*.

If analog control or an RS485 is configured in the parameters, reactivation can be achieved with button **1** of the external input to start the motor.

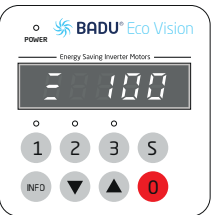

USE

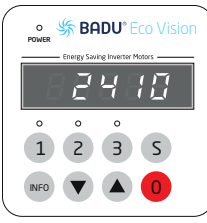
The image shows a BADU Eco Vision remote control. The display shows the number '2410'. The buttons are labeled 1, 2, 3, S, INFO, and a red power button.

Settings of presets:

The desired preset is selected using the 1 2 and 3 buttons, following which the value is changed with the ▼ ▲ buttons. The configured value is saved directly and the desired preset started in the case of renewed selection.

⚠ Notice: The preset cannot be changed during the priming phase (priming).

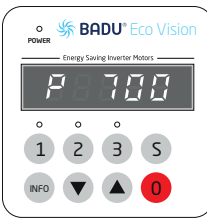
The image shows a BADU Eco Vision remote control. The display shows 'P 700'. The buttons are labeled 1, 2, 3, S, INFO, and a red power button.

The pump current power requirements are shown in watt ($P\ 700$) in the display when the INFO button is pressed. When pressed again, the speed or performance in % is displayed.

The control unit's display switches off after three minutes without action.

⚠ Notice: After a voltage drop the pump automatically starts up again with the speed/performance last set, or remains stopped if it had been stopped beforehand.

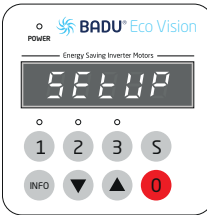
The image shows a BADU Eco Vision remote control. The display shows 'SETUP'. The buttons are labeled 1, 2, 3, S, INFO, and a red power button.

Setting the parameters:

You can change to the setup menu by pressing the S button for 3 seconds. There the INFO button can be used to scroll through the menu.

The left-hand positions on the display illustrate the current menu item, while the right-hand positions indicate the associated setting. If the S button is pressed within the menu, all the changed values are stored and the setup menu exited. The text $S\ t\ o\ r\ e$ is shown in the display.

If you press the power button, the setup menu is exited without the changed values being stored.

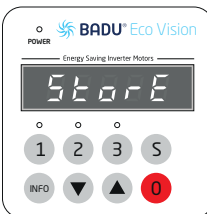
The image shows a BADU Eco Vision remote control. The display shows 'StorE'. The buttons are labeled 1, 2, 3, S, INFO, and a red power button.

USE

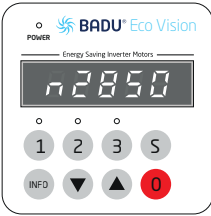

Priming parameters (Priming):

The time during the suctioning phase is set with menu item ϵ .

ϵ oFF = no priming phase

Parameters: oFF, 1 - 10 minutes

The speed or power are defined with menu item n or P (during power control).

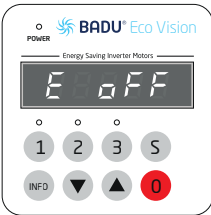

Digital Inputs:

External controlling can be activated or deactivated with the menu item E .

oFF = deactivated (only the control panel is activated)

$d1$ = digital inputs (potential-free) activated

U_{in} = Analog input 0..10 V

I_{in} = Analog input 4..20 mA

b_{u5} = RS485 Modbus-RTU

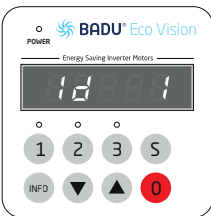

Slave ID:

The Modbus RTU slave ID can be configured in menu item Id .

Configurable from 1 - 32

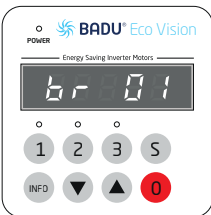

Baud rate:

The baud rate for communication with Modbus RTU can be configured in menu item br .

br 01 = 9600

br 02 = 14400

br 03 = 19200 (default setting)

br 04 = 38400

br 05 = 57600

br 06 = 115200

USE

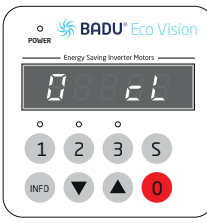

The keypad shows the '0' menu item selected, with 'cL' displayed on the right side of the screen. The keypad includes buttons for 1, 2, 3, 5, INFO, and a red 0 button.

Switching behaviour «0» (stop):

The switching behaviour of the digital input \bar{I} (stop) can be changed by using the menu item \bar{I} . The external stop functions for all control options.

$\bar{I} \bar{O} \bar{L}$ = the external stop contact is deactivated. Breaking the GND contact is adequate for stopping in "Digital" control mode.

$c \bar{L}$ = (closer/NO) the motor is stopped at a closed stop contact.

$o \bar{P}$ = (opener/NC) the motor is stopped at an open stop contact.

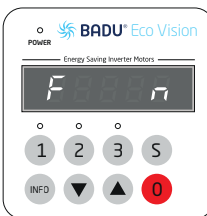

The keypad shows the 'F' menu item selected, with 'n' displayed on the right side of the screen. The keypad includes buttons for 1, 2, 3, 5, INFO, and a red 0 button.

Function:

In the menu item F you can change between constant speed and constant performance.

n : constant speed = setting the speed in rpm

P : constant performance = setting the performance in %

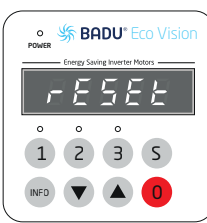

The keypad shows the 'rESEt' menu item selected, with 'rESEt' displayed on the screen. The keypad includes buttons for 1, 2, 3, 5, INFO, and a red 0 button.

Resetting:

The motor is reset to the factory setting when the **INFO** button is pressed for at least 10 seconds. The motor stops and $rESEt$ is displayed.

The pump should be activated and deactivated using the keypad or via the control cable (inputs) provided for this purpose. The mains voltage should not be interrupted to achieve this. This can be realised via a BADU Blue, BADU OmniTronic, BADU NetLink or a coupling relay. Switching using mains voltage places a burden on the electronics and may lead to premature failure of the pump.

MAINTENANCE

CLEAN THE PUMP PRE-FILTER REGULARLY.

Caution: the pump must be completely disconnected from the mains supply before opening the cover. Close valves.

Open the cover and remove the pre-filter basket to clean it with water. Do not knock on the basket to clean it, as this could break it. Check the pre-filter lid seal and replace if necessary. Replace the filter basket, fit the cover and tighten manually.

Ensure that the motor remains clean and dry, and that the air vents are free of any obstructions that could prevent operation.

All repair, maintenance and servicing operations must be carried out by a qualified person.

INSTALLING OR REMOVING THE COVER/STRAINER BASKET

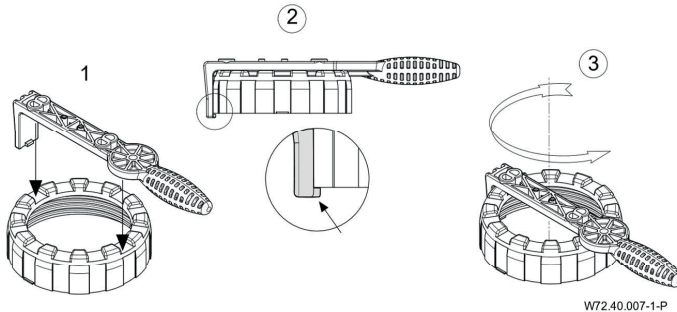

CHANGING THE BATTERY IN THE TRANSPARENT INLAY

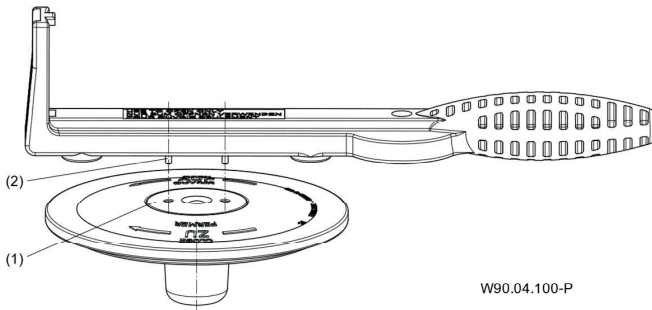

1. Switch pump off.
2. Close shut-off valves.
3. Remove lid.
4. Unscrew the small lid (1) with the two pins (2) of the opening device.
5. Remove the inlay.
6. Push the LED out of the bottom of the inlay.
7. Exchange the batteries. 2x Type CR2032, 3V - Observe the pole (+/-)!
8. Assembly in reverse order.

MAINTENANCE

WINTERIZING

Winterizing is an essential operation for your pool, to protect the equipment from freezing and make it easier to put the pool back into service in the spring. Depending on the region, winterizing can be either active or passive. If you live in a region prone to frost and your filtration system is not frost-free, passive winterizing is **MANDATORY!**

Passive winterizing means completely shutting down your pool during the winter. This involves completely draining the filtration circuit to prevent the water from stagnating and freezing (and damaging everything).

It is imperative to manually turn on the pump motor after any prolonged shutdown. Use a flathead screwdriver to turn the motor shaft through the fan grill, a few turns in each direction.

Active winterization means keeping the pool filtration system running throughout the winter. This keeps the water flowing through the pump and pipes to prevent freezing. Note that filtration must run continuously during the risk of freezing. A cover is recommended for this type of winterization (not compulsory).

TROUBLESHOOTING GUIDE FOR MOST COMMON ISSUES

Failure	Possible causes	Solutions
Pump disabled by winding thermal circuit breaker or motor protection device	Overload	Check pump (see chapter 7.1.1 page 26 of SPECK original operating instructions)
Pump blocked	Mechanical seal stuck after long pump downtime	<ul style="list-style-type: none">• Rotate motor shaft (see chapter 6.1.2, page 23 of the original SPECK instruction manual)• Clean pump
Water constantly dripping from pump	Mechanical seal leaking	Replace seal
Motor very noisy	<ul style="list-style-type: none">• Defective ball bearing• Wrong direction of rotation	<ul style="list-style-type: none">• Have ball bearings replaced by an electrician• Contact an electrician

MAINTENANCE

OVERVIEW OF POSSIBLE OPERATING AND ERROR MESSAGES

If a error occurs, the motor switches off permanently. Exception error: «Undervoltage». The motor automatically switches back on as soon as the voltage is over 209 V for at least 6 seconds.

If an defect occurs, the system must be disconnected from the power supply. See chapter 2.2 of the original operating manual «non self-priming and self-priming pumps with/without plastic lanterns (AK version)».

Error no.	Description
Err 1	Undervoltage intermediate circuit
Err 2	Overvoltage intermediate circuit
Err 3	Supply voltage too low/too high
Err 4	Temperature at the power electronics too high
Err 5	Overtemperature motor
Err 7	Overcurrent electronics
Err 10	Current measurement faulty
Err 20	Abortion during start-up, overload
Err 64	Short-circuit electronics
Err 97	Simultaneous occurrence of several errors or faults
Err 98	Connection to the control unit faulty
OLoAd	Motor overload / overtemperature

SPARE PARTS

REFERENCES	DESIGNATIONS
ZDVP20	Transparent cover with LED CF Premium pump
ZDVP21	Black threaded ring CF Premium pump cover
ZDVP15	CF Premium pump pre-filter basket
ZDEF35	Pump drain plug
ZSBA30	O-ring EASYFIT and CF drain plug 11 x 2.5mm
ZDVP30	Key for CF Premium" LED cover

WARRANTY

CF pumps are guaranteed against defects in materials and/or manufacturing for a period of 5 years from the date of delivery. The bearings and mechanical seal are guaranteed for 3 years from the date of the delivery. The condenser and the seal are considered wearing parts and are not covered by the warranty.

Thermal deformation (seal, diffuser, impeller) due to dry running is not covered by the warranty.

Mechanical deformation and bursting (body, cover, seal, impeller, diffuser) due to frost are not covered by the warranty.

Making the cover opaque or breaking it by pouring liquid chemicals into the skimmer is not covered by the warranty

This warranty is subject to strict compliance with the assembly and/or maintenance instructions. The warranty will not apply if these conditions are not met.

You must present the purchase invoice when invoking the warranty.

Under this warranty, CF CGROUP's sole obligation shall be, at CF GROUP's discretion, the free replacement or repair of the product or component recognised as faulty by CF GROUP. All other costs will be borne by the buyer (e.g. loss of water, heating, treatment products and the time required to refill the pool).

To benefit from this warranty, all products must first be submitted to the CF GROUP aftersales service, which must approve any replacement or repair. The warranty does not apply in the event of a visible defect.

It also excludes defects and deterioration caused by normal wear and tear, defects resulting from incorrect assembly and/or use, and changes to the product made without the consent of CF GROUP.

SOMMAIRE

CONSIGNES DE SÉCURITÉ	p. 19
UTILISATION.....	p. 20-25
Sélection du mode de fonctionnement.....	p. 21
ENTRETIEN	p. 26-28
Hivernage.....	p. 27
Guide de dépannage pour les pannes les plus courantes	p. 27
Vue d'ensemble des messages de fonctionnement et de défauts possibles	p. 28
PIÈCES DÉTACHÉES.....	p. 28
GARANTIE.....	p. 29

NOTICE À LIRE ATTENTIVEMENT ET À CONSERVER POUR UNE CONSULTATION ULTÉRIEURE

Le manuel des pompes de filtration CF a pour but de vous donner toutes les informations nécessaires à une installation, une utilisation et un entretien optimal. Il est indispensable de se familiariser avec ce document et de le conserver dans un lieu sûr et connu pour des consultations ultérieures. Le non-respect des consignes pourrait être à l'origine de blessures et de mort ainsi que de dommages matériels.

Porter les équipements de sécurité (chaussures de sécurité, lunettes, masque, gants, vêtements adaptés) adéquats lors de l'installation !

Se référer aux notices des matériels électroportatifs et produits utilisés fournies par le(s) fabricant(s).

CONSIGNES DE SÉCURITÉ

Se référer au manuel Instruction d'utilisation originale SPECK inclus dans le colis

 **Attention : ne jamais faire fonctionner la pompe sans eau. Elle est indispensable pour le refroidissement et la lubrification de la garniture mécanique**

UTILISATION

STRUCTURE DU MENU

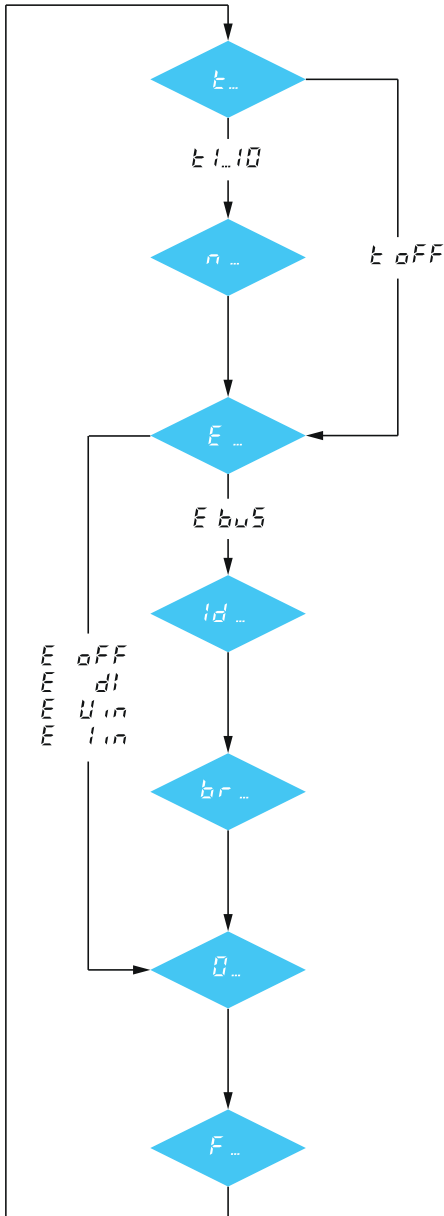

Priming

t OFF Arrêt Priming
t 5 Priming 1 à 10 minutes

Priming Speed / Power

n2850 Vitesse de rotation Priming en tr/min
P 100 Puissance Priming en %

Externe Ansteuerung (Inputs)

E OFF Arrêt pilotage externe
E di numérique sans potentiel
E Uin analogique 0..10 V
E Iin analogique 4..20 mA
E bus Modbus RS485

Slave ID (RS485)

id 1 ID esclave 1 ... 32

Baudrate (RS485)

br 01 9600
br 02 14400
br 03 19200
br 04 38400
br 05 57600
br 06 115200

Stopp-Kontakt

O not Contact d'arrêt sans fonction
O cl Fermer contact (NO) pour arrêter
O op Ouvrir contact (NC) pour arrêter

Funktion

F n Speed
F P Power

UTILISATION

SÉLECTION DU MODE DE FONCTIONNEMENT

Ce moteur permet de choisir entre deux modes de fonctionnement et peut être ainsi géré par la vitesse de rotation ou par la puissance.

En mode de fonctionnement «vitesse constante», la vitesse souhaitée est réglée sur le moteur et cette vitesse est maintenue constante sur la courbe de performances.

En mode de fonctionnement «puissance constante», la puissance souhaitée est réglée et indiquée en %. Elle est maintenue constante sur la courbe de performances.

Fonction	Vitesse de rotation constante *	Puissance constante
Preset:	1 = 2000 min ⁻¹ 2 = 2400 min ⁻¹ 3 = 2850 min ⁻¹	1 = 60 % 2 = 80 % 3 = 100 %
Vitesse d'amorçage/ Puissance d'amorçage :	= 2850 min ⁻¹	= 100 %
Temps d'amorçage :	= 5 minutes	= 5 Minuten
Vitesses/Puissances réglables :	600..3000 min ⁻¹ (par pas de 10 min ⁻¹)	5..100 % (par pas de 1 %)
Temps d'amorçage réglable :	oFF, 1..10 Min (par pas de 1 Min)	oFF, 1..10 Min (par pas de 1 Min.)
Commande externe :	oFF	oFF
Comportement de commutation entrée «0» :	not	not
Vitesse de transmission « br » :	03	03

* La fonction <<Vitesse de rotation constante>> correspond au réglage d'usine.

UTILISATION

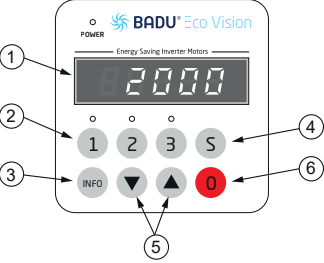

Interface de commande:

- (1) **Afficheur LED:** indique la vitesse de rotation/la puissance actuelle du moteur.
- (2) 1 2 3 : pour sélection des vitesses de rotation/puissances prédéfinies (Preset)
- (3) INFO : pour l'affichage de la consommation instantanée et la sélection des points de menu dans le setup
- (4) S : pour régler les paramètres
- (5) ▼ ▲ : pour modifier la vitesse de rotation/puissance/paramètres
- (6) 0 : pour arrêter le moteur

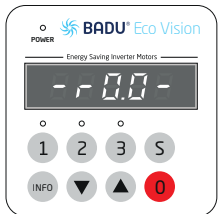

A la mise sous tension, la version du logiciel apparaît brièvement à l'écran - r 0.0 -

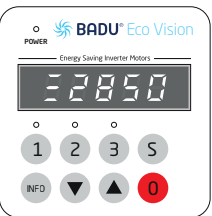

Commande:

À l'aide des touches 1 2 ou 3 , il est possible de sélectionner les Presets pré-réglés.

Si la pompe démarre à partir de l'arrêt, elle fonctionne en mode d'aspiration (Priming) (dans la mesure où celui-ci est activé) et ensuite avec le Preset sélectionné.

Tant que la pompe se trouve dans la phase d'aspiration, une barre se déplace à l'écran de la position inférieure à la position supérieure en passant par la position médiane.

Durant le fonctionnement, les Presets sont atteints directement, sans mode d'aspiration.

En appuyant sur la touche 0 , le moteur est arrêté. La LED «Power» clignote et l'écran affiche $\square F F$.

En cas de réglage d'un pilotage analogique ou de RS485 dans les paramètres, l'entrée externe peut être réactivée à l'aide de la touche 1 pour démarrer le moteur.

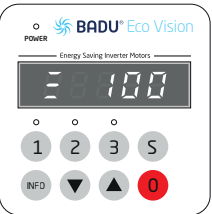

UTILISATION

Réglage des Presets :

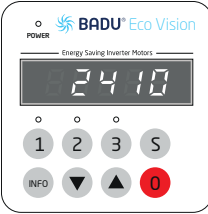

À l'aide des touches 1 2 et 3, il est possible de sélectionner le Preset souhaité et de modifier ensuite la valeur à l'aide des touches ▼ ▲. La valeur réglée est enregistrée directement et utilisée en cas de nouvelle sélection du Preset souhaité.

⚠ Indication : Il est impossible de modifier le Preset pendant la phase d'aspiration (Priming).

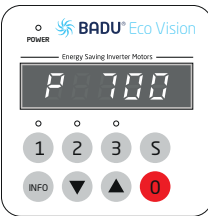

En appuyant sur la touche INFO, la puissance instantanée de la pompe en watts est affichée à l'écran (P 700).

En appuyant sur la touche encore une fois, la vitesse de rotation ou la puissance en % réapparaissent.

L'écran de la commande s'éteint après trois minutes sans action.

⚠ Indication : Après une coupure de tension, la pompe redémarre automatiquement à la vitesse de rotation/la puissance réglée en dernier lieu ou reste à l'arrêt si elle avait été préalablement stoppée

Réglage des paramètres:



En appuyant sur la touche S pendant 3 secondes, on passe au menu Setup. On peut faire défiler le menu avec la touche INFO.

Les positions à gauche de l'écran indiquent la rubrique du menu actuelle, les positions à droite la valeur de réglage correspondante.

Si on appuie sur la touche S dans le menu, toutes les valeurs modifiées sont enregistrées et on quitte le menu Setup, le texte *StoRE* est affiché à l'écran.

En appuyant sur la touche 0, on quitte le menu Setup sans enregistrement des valeurs modifiées.

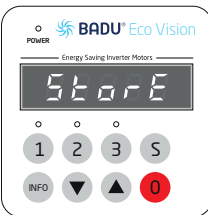

UTILISATION

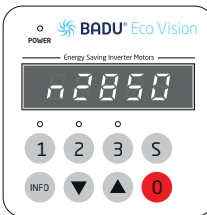

Paramètres d'amorçage (Priming) :

La durée pendant la phase d'aspiration est réglée à la rubrique ξ .
 ξ OFF = pas de phase d'amorçage
Paramètres: oFF, 1 - 10 minutes

La vitesse de rotation ou la puissance est définie à la rubrique du menu n ou P (sous Régulation de la puissance).

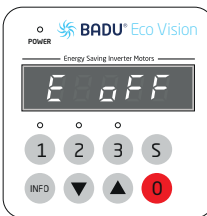

Entrées numériques:

Pour le point de menu ξ , la commande externe peut être activée et désactivée.
 ξ OFF = désactivée (seul le panneau de commande est activé)
 d' = entrées numériques (libres de potentiel) activées
 U in = Entrée analogique 0..10 V
 I in = Entrée analogique 4..20 mA
 b u 5 = RS485 Modbus-RTU

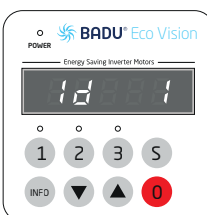

ID esclave :

À la rubrique du menu i d', il est possible de régler l'ID esclave pour Modbus RTU.
Possibilité de réglage de 1 à 32

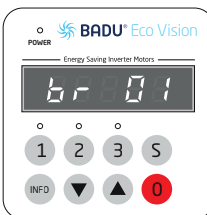

Vitesse de transmission :

À la rubrique du menu b r, il est possible de régler la vitesse de transmission pour la communication avec Modbus RTU.

- b r 01 = 9600
- b r 02 = 14400
- b r 03 = 19200 (réglage par défaut)
- b r 04 = 38400
- b r 05 = 57600
- b r 06 = 115200

UTILISATION

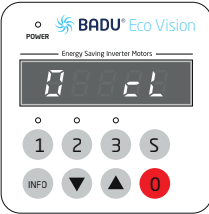

Comportement de commutation «0» (arrêt):

Sous le point $\overline{0}$, le comportement de commutation de l'entrée numérique $\overline{0}$ (arrêt) peut être modifié. L'arrêt externe fonctionne pour toutes les possibilités de pilotage.

$\overline{0} \overline{0} \overline{0}$ = le contact d'arrêt externe est désactivé. Avec le pilotage « Digital », l'ouverture du contact GND est suffisante pour l'arrêt.

$\overline{0} \overline{0}$ = (closer/NO) le moteur s'arrête lorsque le contact STOP est fermé.

$\overline{0} \overline{0}$ = (opener/NC) le moteur s'arrête lorsque le contact STOP est ouvert.

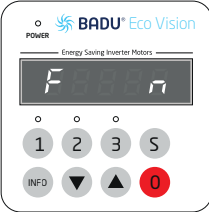

Fonction:

Dans le point de menu \overline{F} possibilité de choisir entre la vitesse de rotation constante et la puissance constante.

\overline{n} : Vitesse de rotation constante = réglage des rotations par minute en rpm

\overline{P} : Puissance constante = réglage des puissances en %

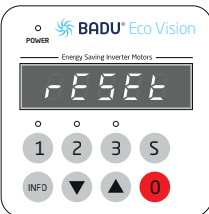

Réinitialiser / Reset:

Si on appuie sur la touche INFO pendant au moins 10 secondes, le variateur est réinitialisé aux réglages d'usine. Le moteur s'arrête et l'écran affiche RESET .

La mise sous et hors tension de la pompe doit être réalisée via le clavier ou le câble de commande prévu à cet effet (entrées). La tension de secteur ne doit pas être interrompue pour cela. Ceci peut être effectué par le biais d'une commande BADU Blue, BADU OmniTronic, BADU NetLink ou par le biais d'un relais de couplage. La commutation via la tension de secteur sollicite l'électronique et peut entraîner une panne prématurée de la pompe.

ENTRETIEN

⚠ NETTOYER REGULIEREMENT LE PREFILTRE DE LA POMPE.

Attention, la pompe doit être totalement coupée de l'alimentation secteur avant d'ouvrir le couvercle. Fermer le clapet anti-retour.

Ouvrir le couvercle et sortir le panier de préfiltre pour le nettoyer avec de l'eau. Ne frappez pas sur le panier pour le nettoyer au risque de le casser. Vérifiez le joint du couvercle du pré-filtre et remplacez-le si besoin. Remettre le panier filtrant, placer le couvercle et serrer. Assurez-vous que le moteur reste propre et sec, et que les orifices de ventilation soient libres de tout encombrement qui pourrait empêcher le fonctionnement.

Toutes les opérations de réparation, entretien ou maintenance des appareils doivent être impérativement effectuées par une personne qualifiée.

➤ MONTER/DÉMONTER LE COUVERCLE/LE PANIER FILTRANT

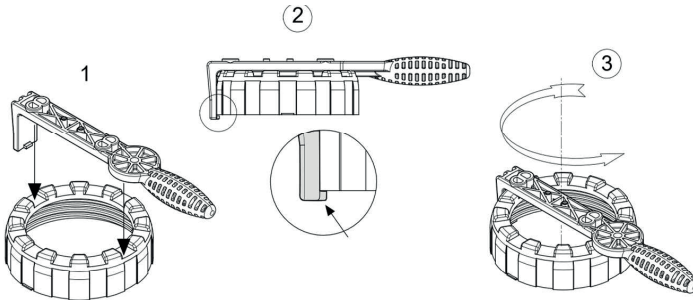

➤ REMPLACEMENT DE LA BATTERIE SITUÉE AU NIVEAU DU COUVERCLE DE PRÉFILTRE

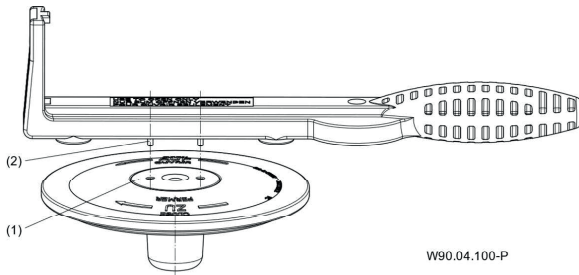

W90.04.100-P

1. Éteindre la pompe.
2. Fermer les vannes d'isolement.
3. Enlever le couvercle.
4. Dévisser le petit couvercle (1) avec les deux goupilles (2) de la clef d'ouverture universelle.
5. Retirer le cache.
6. Pour retirer le LED du cache, pousser celui-ci vers le bas.
7. Remplacement des piles. 2x CR2032 3V. Tenir compte des pôles (+/-)!
8. Montage dans le sens inverse.

ENTRETIEN

HIVERNAGE

L'hivernage est une opération essentielle pour la piscine, afin de protéger le matériel du gel et faciliter la remise en service de la piscine au printemps. Selon la région, l'hivernage peut se faire de manière active ou passive. Si vous habitez une région à gelées et que votre filtration n'est pas un circuit hors gel, l'hivernage passif est OBLIGATOIRE !

L'hivernage passif consiste à arrêter totalement le fonctionnement de la piscine pendant l'hiver. Cela implique la vidange complète du circuit de filtration pour éviter que l'eau ne stagne et risque de geler (et tout endommager).

Il est impératif de faire tourner manuellement le moteur de la pompe après tout arrêt prolongé. Manoeuvrer l'axe moteur, avec un tournevis plat à travers la grille du ventilateur, quelques tours dans chaque sens.

L'hivernage actif consiste à laisser fonctionner la filtration de la piscine pendant l'hiver. Cela permet d'avoir l'eau toujours en mouvement dans la pompe et la tuyauterie pour ne pas geler. Attention, la filtration doit fonctionner en continu pendant la période de risque de gel. La couverture est conseillée pour ce mode d'hivernage (non obligatoire).

GUIDE DE DEPANNAGE POUR LES PANNES LES PLUS COURANTES :

Panne	Causes possibles	Solutions
La pompe est mise hors service par le disjoncteur thermique du bobinage ou le dispositif de protection du moteur	Surcharge	Vérifier la pompe (voir chapitre 7.1.1 page 26 du manuel d'instruction d'utilisation originale SPECK)
La pompe est bloquée	Garniture mécanique collée suite à un long temps d'arrêt de la pompe	<ul style="list-style-type: none">• Faire tourner l'arbre moteur (voir chapitre 6.1.2, page 23 du manuel d'instruction d'utilisation originale SPECK)• Nettoyer la pompe
De l'eau coule constamment de la pompe	Garniture mécanique non étanche	Changer le joint d'étanchéité
Moteur très bruyant	<ul style="list-style-type: none">• Roulement à bille défectueux• Mauvais sens de rotation	<ul style="list-style-type: none">• Faire remplacer les roulements à bille par un mécanicien• Contacter un électricien

ENTRETIEN

VUE D'ENSEMBLE DES MESSAGES DE FONCTIONNEMENT ET DE DÉFAUTS POSSIBLES

Si un défaut est intervenu, le moteur s'arrête de manière durable et un message d'erreur est affiché. Exception: «Sous-tension» ; en cas de panne de courant ou de mise hors tension. Si cette erreur se produit, le variateur redémarre à la prochaine mise sous tension.

En cas de défaut, le système doit être débranché de l'alimentation électrique. Voir chapitre 2.2 de la notice d'utilisation originale pour «pompes non auto-amorçantes ou auto-amorçantes avec/sans lanterne plastique (exécution AK)».

Défaut n°	Description
Err 1	Sous-tension du circuit intermédiaire
Err 2	Surtension du circuit intermédiaire
Err 3	Tension de réseau trop basse / trop élevée
Err 4	Température de l'électronique de puissance trop élevée
Err 5	Surchauffe du moteur
Err 7	Surintensité de courant de l'électronique
Err 10	Mesure de courant défectueuse
Err 20	Interruption au démarrage, surcharge
Err 64	Court-circuit de l'électronique
Err 97	Apparition simultanée de plusieurs défauts
Err 98	Liaison défectueuse avec le module de commande
OLoAd	Surcharge / Surchauffe du moteur

PIÈCES DETACHÉES

RÉFÉRENCES	DÉSIGNATIONS
ZDVP20	Couvercle transparent avec LED pompe CF Premium
ZDVP21	Bague fileté noire couvercle pompe CF Premium
ZDVP15	Panier de préfiltre pompe CF Premium
ZDEF35	Bouchon purge de la pompe
ZSBA30	Joint torique bouchon de vidange EASYFIT et VP 11 x 2,5mm
ZDVP30	Clé de serrage du couvercle
	Joints raccords union

GARANTIE

Les pompes CF sont garanties contre tout défaut de matière et/ou de fabrication pendant une durée de 5 ans à compter de la date de livraison. Les roulements et la garniture mécanique sont garantis 3 ans à compter de la date de livraison. Le condensateur et les joints sont considérés comme des pièces d'usure et ne rentrent pas dans le contrat de garantie.

Les déformations thermiques (garniture, diffuseur, turbine) liées à la marche à sec ne sont pas garantis.

Les déformations et éclatements mécaniques (corps, couvercle, garniture, turbine, diffuseur) liés au gel ne sont pas garantis.

L'opacification et la casse du couvercle par versement de produits chimiques liquides dans le skimmer n'est pas garantie.

Cette garantie est conditionnée au strict respect de la notice de montage et/ou entretien. La garantie ne s'appliquera pas en cas de non-respect de ces conditions.

La présentation de la facture d'achat sera rigoureusement exigée lorsque la garantie sera invoquée.

Au titre de cette garantie, la seule obligation incombant à CF group sera, au choix de CF group, le remplacement gratuit ou la réparation du produit ou de l'élément reconnu défectueux par les services de CF group. Tous les autres frais seront à la charge de l'acheteur (Ex : pertes d'eau, de chauffage, de produits de traitement ainsi que le temps nécessaire à la remise en eau de la piscine). Les déplacements et la main d'œuvre liés à ces opérations sont également à la charge de l'acheteur.

Pour bénéficier de cette garantie, tout produit doit être soumis au préalable au service après-vente de CF group, dont l'accord est indispensable pour tout remplacement ou toute réparation. La garantie ne joue pas en cas de vice apparent.

Sont également exclus les défauts de détérioration provoqués par l'usure normale, les défauts résultant d'un montage et/ou d'un emploi non conforme, et les modifications du produit réalisées sans le consentement de CF group.

INHALT

SICHERHEITSHINWEISE	p. 31
BENUTZUNG	p. 31-37
Auswahl der Betriebsart	p. 33
WARTUNG	p. 38-40
Überwinterung	p. 39
Leitfaden zur Fehlerbehebung für häufig auftretende Störungen	p. 39
Übersicht möglicher Betriebs- und Fehlermeldungen	p. 40
ERSATZTEILE	p. 40
GARANTIE	p. 41

BITTE GRÜNDLICH DURCHLESEN UND ZUM SPÄTEREN NACHSCHLAGEN SORGFÄLTIG AUFBEWAHREN

In diesem Handbuch für CF Filtrationspumpen finden Sie alle Informationen zur optimalen Montage, Nutzung und Wartung. Bitte machen Sie sich mit diesem Dokument vertraut und bewahren Sie an einem sicheren, zugänglichen Ort zum späteren Nachschlagen auf. Die Nichtbeachtung der Anweisungen kann zu schweren Verletzungen führen.

Tragen Sie geeignete Schutzausrüstung (Sicherheitsschuhe, Schutzbrille, Maske, Handschuhe, geeignete Kleidung) während der Montagearbeiten !

Beachten Sie die Anweisungen des/der Hersteller(s) für die verwendeten Elektrowerkzeuge und Produkte.

SICHERHEITSHINWEISE

Beziehen Sie sich auf das Handbuch Original SPECK Gebrauchsanweisung, das dem Paket beiliegt.



Achtung: Betreiben Sie die Pumpe niemals ohne Wasser. Es ist für die Kühlung und Schmierung der Gleitringdichtung unerlässlich

BENUTZUNG

MENÜSTRUKTUR

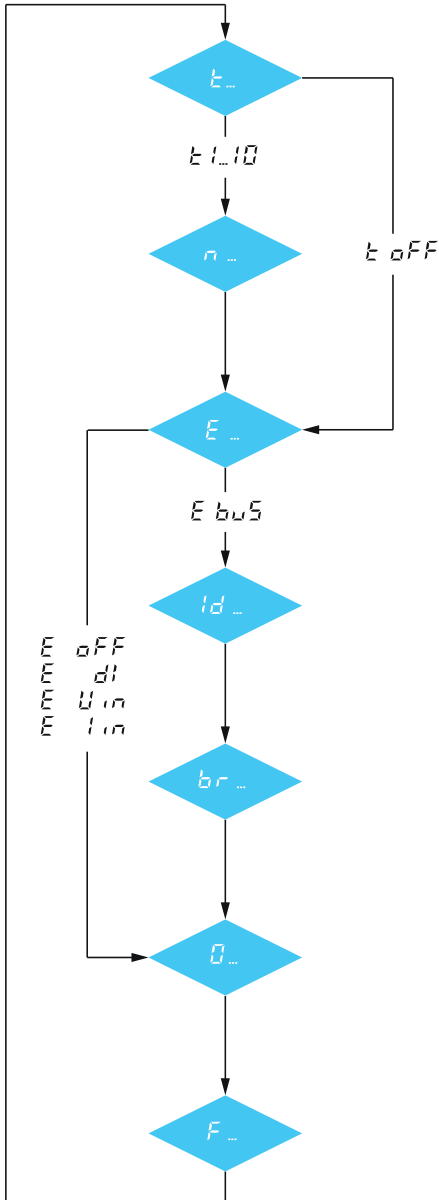

Priming

t OFF Priming aus
t 5 Priming 1 bis 10 Minuten

Priming Speed / Power

n 2850 Priming Drehzahl in 1/min
P 100 Priming Leistung in %

Externe Ansteuerung (Inputs)

E OFF externe Ansteuerung aus
E dl digital potentialfrei
E U.in analog 0..10 V
E I.in analog 4..20 mA
E bus Modbus RS485

Slave ID (RS485)

id 1 Slave ID 1 ... 32

Baudrate (RS485)

br 01 9600
br 02 14400
br 03 19200
br 04 38400
br 05 57600
br 06 115200

Stopp-Kontakt

Q not Stopp-Kontakt ohne Funktion
Q cl (NO) Kontakt zum Stoppen schließen
Q op (NC) Kontakt zum Stoppen öffnen

Funktion

F n Speed
F P Power

BENUTZUNG

AUSWAHL DER BETRIEBSART

Bei diesem Motor kann zwischen zwei Betriebsarten (Funktionen) unterschieden werden. Der Motor kann entweder über die Drehzahl oder über die Leistung geregelt werden.

Bei der Betriebsart „konstante Drehzahl“ wird die gewünschte Drehzahl am Motor eingestellt und diese Drehzahl über die Kennlinie konstant gehalten.

Bei der Betriebsart „konstante Leistung“ wird die gewünschte Leistung in % am Motor eingestellt und über die ganze Kennlinie hinweg konstant gehalten. Der Motor regelt hier entsprechend der eingestellten Leistung die Drehzahl selbstständig.

Funktion	Konstante Drehzahl *	Konstante Leistung
Preset:	1 = 2000 min ⁻¹ 2 = 2400 min ⁻¹ 3 = 2850 min ⁻¹	1 = 60 % 2 = 80 % 3 = 100 %
Ansauggeschwindigkeit/ Ansaugleistung:	= 2850 min ⁻¹	= 100 %
Ansaugzeit:	= 5 Minuten	= 5 Minuten
Einstellbare Geschwindigkeit/ Leistung:	600..3000 min ⁻¹ (in 10 min ⁻¹ Schritten)	5..100 % (in 1 % Schritten)
Einstellbare Ansaugzeit:	oFF, 1..10 Min (in 1 Min. Schritten)	oFF, 1..10 Min (in 1 Min. Schritten)
Externe Ansteuerung:	oFF	oFF
Schaltverhalten Eingang «0»:	not	not
Baudrate «br»:	03	03

* Die Funktion „konstante Drehzahl“ ist Werkseinstellung

BENUTZUNG

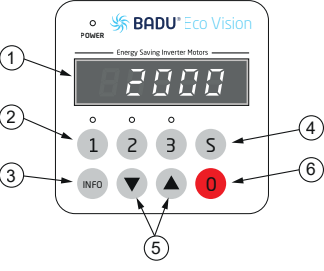

The diagram shows the control panel with the following callouts:
1: LED-Display showing '2000'
2: Preset buttons 1, 2, 3, S
3: INFO button
4: S button
5: Navigation buttons (down, up)
6: Stop button (red circle with 0)

Bedienoberfläche:

- (1) **LED-Display:** zeigt die aktuelle Drehzahl/ Leistungsstufe des Motors an.
- (2) 1 2 3 : Zur Auswahl der voreingestellten Drehzahlen/Leistungsstufen (Preset)
- (3) INFO : Zur Anzeige des aktuellen Verbrauchs und Auswahl der Menüpunkte im Setup
- (4) S : Zum Einstellen der Parameter
- (5) ▼ ▲ : Zum Ändern der Drehzahl/Leistungen/ Parameter
- (6) 0 : Zum Stoppen des Motors

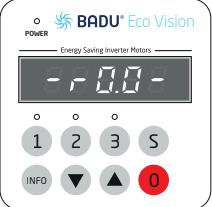

The diagram shows the control panel with the display displaying '- r 0.0 -'.

Beim Einschalten der Netzspannung erscheint im Display kurzzeitig die Softwareversion - r 0.0 -

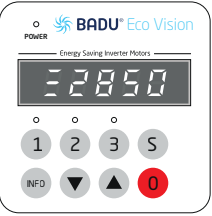

The diagram shows the control panel with the display displaying '2850' and a progress bar below it.

Bedienung:

Mit den Tasten 1 2 oder 3 können die voreingestellten Presets ausgewählt werden.

Startet die Pumpe aus dem Stillstand heraus, läuft sie im Ansaugmodus (Priming) an (sofern dieser aktiviert ist) und anschließend mit dem ausgewählten Preset.

Solange sich die Pumpe in der Ansaugphase befindet, wandert an der ersten Stelle im Display ein Balken von der unteren, über die mittlere zur oberen Position.

Im laufenden Betrieb werden die Presets direkt angefahren, ohne Ansaugmodus.

Durch Drücken der Taste 0 wird der Motor gestoppt. Die «Power»-LED blinkt und das Display zeigt FF an.

Ist in den Parametern eine analoge Ansteuerung oder RS485 eingestellt, kann mit der Taste 1 der externe Eingang wieder aktiviert werden, um den Motor zu starten.



The diagram shows the control panel with the display displaying '100' and a progress bar below it.

BENUTZUNG

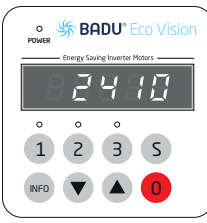

Einstellen der Presets:

Mit den Tasten 1 2 und 3 wird zuerst das gewünschte Preset ausgewählt und danach mit den Tasten ▼ ▲ der Wert verändert. Der eingestellte Wert wird direkt gespeichert und bei erneuter Auswahl des gewünschten Preset angefahren.

⚠ Hinweis: Während der Ansaugphase (Priming) kann das Preset nicht verändert werden.

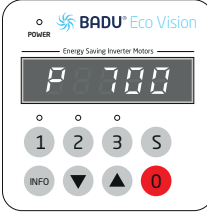

Durch Drücken der INFO -Taste wird im Display der aktuelle Leistungsbedarf der Pumpe in Watt angezeigt (P 700). Durch erneutes Drücken wird wieder die Drehzahl bzw. die Leistung in % angezeigt.

Das Display der Steuerung schaltet sich nach drei Minuten ohne Aktion ab.

⚠ Hinweis: Die Pumpe läuft nach einem Spannungsverlust automatisch wieder mit der zuletzt eingestellten Drehzahl/ Leistung an oder bleibt stehen, wenn sie zuvor gestoppt wurde.



Einstellen der Parameter:

Durch Drücken der Taste S für 3 Sekunden wird das Setup-Menü aufgerufen. Dort kann mit der INFO -Taste durch das Menü geblättert werden.

Die linken Stellen im Display zeigen den aktuellen Menüpunkt an, die rechten Stellen den dazu gehörigen Einstellwert.

Wird die Taste S innerhalb des Menüs gedrückt, werden alle geänderten Werte gespeichert und das Setup-Menü verlassen, der Text S t o p t wird im Display angezeigt.



Durch Drücken der Taste 0 wird das Setup-Menü ohne Speicherung der geänderten Werte verlassen.

BENUTZUNG

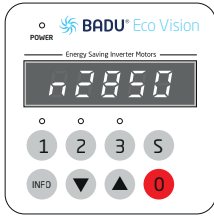

Ansaugparameter (Priming):

Unter dem Menüpunkt n wird die Zeit während der Ansaugphase eingestellt.

n oFF = keine Ansaugphase

Parameter: oFF, 1 - 10 Minuten

Unter dem Menüpunkt r oder P (bei Leistungsregelung) wird die Drehzahl bzw. die Leistung festgelegt.

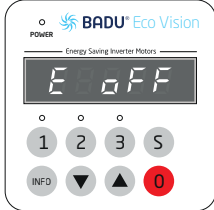

Externe Ansteuerung (Inputs):

Im Menüpunkt E kann die externe Ansteuerung aktiviert bzw. deaktiviert werden.

oFF = deaktiviert (nur das Bedienfeld ist aktiviert)

d = Digitaleingänge (potentialfrei) aktiviert

U in = Analogeingang 0..10 V

I in = Analogeingang 4..20 mA

b u S = RS485 Modbus-RTU

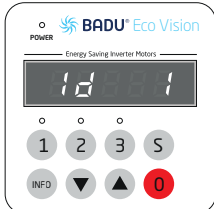

Slave ID:

Im Menüpunkt I d kann die Einstellung der Slave ID für Modbus-RTU vorgenommen werden.

Einstellbar von 1 - 32

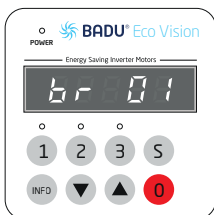

Baudrate:

Im Menüpunkt b r kann die Baudrate für die Kommunikation mit Modbus-RTU eingestellt werden.

b r 01 = 9600

b r 02 = 14400

b r 03 = 19200 (Voreinstellung)

b r 04 = 38400

b r 05 = 57600

b r 06 = 115200

BENUTZUNG

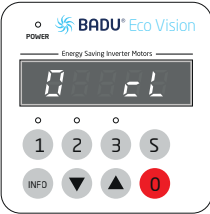

Schaltverhalten «0» (Stopp):

Unter dem Punkt \square kann das Schaltverhalten des Digitaleingangs \square (Stopp) geändert werden. Der externe Stopp funktioniert für alle Ansteuerungsmöglichkeiten.

$\square \square \square$ = der externe Stopp-Kontakt ist deaktiviert. Bei der Ansteuerung „Digital“ reicht ein Öffnen des GND-Kontaktes zum Stoppen.

$\square \square \square$ = (closer/NO) der Antrieb wird bei geschlossenem Stopp-Kontakt gestoppt.

$\square \square \square$ = (opener/NC) der Antrieb wird bei offenem Stopp-Kontakt gestoppt.

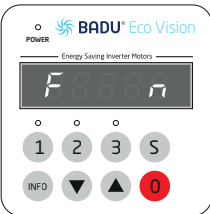

Funktion (Betriebsart):

In dem Menüpunkt F kann zwischen konstanter Drehzahl und konstanter Leistung gewechselt werden.

n : konstante Drehzahl = Einstellung der Drehzahl in min^{-1}

P : konstante Leistung = Einstellung der Leistung in %

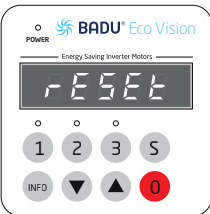

Zurücksetzen / Reset:

Wird die INFO -Taste für mindestens 10 Sekunden gedrückt, wird der Antrieb auf die Werkseinstellungen zurückgesetzt. Der Motor stoppt und im Display steht RESET

Das Ein- und Ausschalten der Pumpe sollte entweder über das Tastenfeld oder über das dafür vorgesehene Steuerkabel (Inputs) realisiert werden. Die Netzspannung soll dafür nicht unterbrochen werden. Dies kann über eine BADU Blue, BADU OmniTronic, BADU NetLink oder über ein Koppelrelais geschehen. Das Schalten über die Netzspannung belastet die Elektronik und kann zum vorzeitigen Ausfall der Pumpe führen.

WARTUNG

Regelmäßig den Siebkorb überprüfen und ggfs. reinigen.

Dazu immer die Pumpe ausschalten und alle Absperrorgane schließen. Deckel abnehmen und Saugsieb herausnehmen. Saugsieb mit Wasser abspritzen. Saugsieb einsetzen, Deckel aufnehmen und schließen.

Achten Sie darauf, dass der Motor sauber und trocken bleibt und dass die Lüftungsöffnungen frei von Schmutz sind, die den Betrieb behindern könnten.

Alle Reparatur- und Wartungsarbeiten müssen immer von autorisiertem Fachpersonal vorgenommen werden.

DECKEL/SAUGSIEB DEMONTIEREN BZW. MONTIEREN

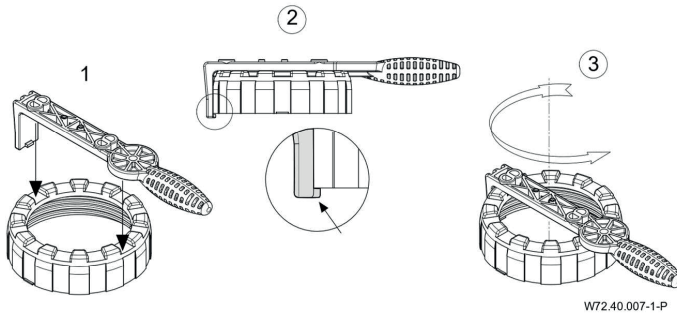

BATTERIEWECHSEL IM KLARSICHTEINSATZ

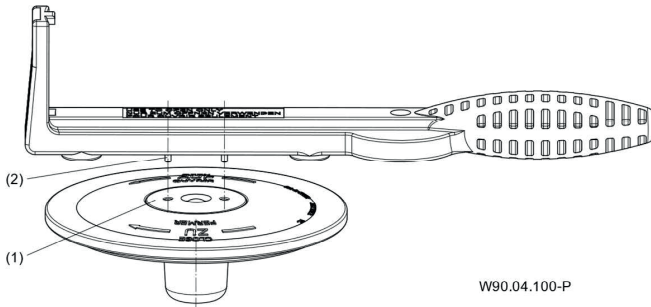

1. Pumpe ausschalten
2. Absperrarmaturen schließen
3. Deckel abnehmen.
4. Den kleinen Deckel (1) mit den beiden Stiften (2) der Öffnungshilfe abschrauben.
6. LED nach unten aus dem Einsatz herausdrücken
7. Austausch der Batterien. 2x Typ CR2032, 3V Auf Pole (+/-) achten!
8. Montage in umgekehrter Reihenfolge.

WARTUNG

ÜBERWINTERUNG

Die Einwinterung ist eine wichtige Maßnahme für den Pool, um das Material vor Frost zu schützen und die Wiederinbetriebnahme des Pools im Frühjahr zu erleichtern. Je nach Region kann die Einwinterung aktiv oder passiv erfolgen. Wenn Sie in einer Frostregion leben und Ihre Filteranlage kein frostfreier Kreislauf ist, ist die passive Einwinterung **ERFORDERLICH!**

Bei der passiven Überwinterung wird der Betrieb des Schwimmbeckens während des Winters vollständig eingestellt. Das bedeutet, dass der Filterkreislauf vollständig entleert wird, um zu verhindern, dass das Wasser stagniert und möglicherweise gefriert (und alles beschädigt).

Pumpe nach längerer Stillstands- bzw. Lagerzeit auf Leichtgängigkeit prüfen. Hierzu einen Schraubendreher in den Schlitz am Motorwellenende (Lüfterseite) stecken und von Hand in Motordrehrichtung durchdrehen. Oder, falls erforderlich, die Lüfterhaube entfernen und ebenfalls von Hand am Lüfterrad in Motordrehrichtung drehen.

Aktive Überwinterung bedeutet, dass die Filteranlage des Schwimmbeckens während des Winters in Betrieb bleibt. Dadurch wird das Wasser in der Pumpe und den Rohrleitungen immer in Bewegung gehalten, sodass es nicht einfriert. Beachten Sie, dass die Filterung während der Zeit, in der Frostgefahr besteht, kontinuierlich laufen muss. Eine Abdeckung wird für diese Art der Überwinterung empfohlen (nicht verpflichtend).

LEITFADEN ZUR FEHLERBEHEBUNG FÜR HÄUFIG AUFTRETENDE STÖRUNGEN

Störung	Mögliche Ursache	Abhilfe
Pumpe wird durch Wicklungsschutzkontakt oder Motorschutzschalter außer Betrieb gesetzt	Überlastung	Pumpe prüfen. Siehe Kapitel 7.1.1 auf Seite 17 (BTA SPECK)
Pumpe sitzt fest.	Gleitringdichtung verklebt	<ul style="list-style-type: none">• Motorwelle durchdrehen. Siehe Kapitel 6.1.2 auf Seite 15• Pumpe reinigen.
Leckage an der Pumpe	Gleitringdichtung verschlissen oder beschädigt.	Gleitringdichtung austauschen.
Laute Motorgeräusche	<ul style="list-style-type: none">• Kugellager defekt.• Falsche Drehrichtung	<ul style="list-style-type: none">• Kugellager von einem Fachmann auswechseln lassen.• Durch Elektrofachkraft prüfen lassen.

WARTUNG

ÜBERSICHT MÖGLICHER BETRIEBS- UND FEHLERMELDUNGEN

Ist ein Fehler aufgetreten, schaltet der Motor dauerhaft ab. Ausnahmefehler: «Unterspannung». Hier schaltet der Motor wieder selbsttätig ein, sofern die Spannung für mindestens 6 Sekunden über 209 V liegt.

Tritt ein Defekt auf, so ist die Anlage von der Spannungsversorgung zu trennen. Siehe Kapitel 2.2 der Originalbetriebsanleitung «Normal- und selbstansaugende Pumpen mit/ ohne Kunststofflaternen-Ausführung (-AK)».

Fehler-Nr.	Beschreibung
Err 1	Unterspannung Zwischenkreis
Err 2	Überspannung Zwischenkreis
Err 3	Netzspannung zu niedrig / zu hoch
Err 4	Temperatur an Leistungselektronik zu hoch
Err 5	Übertemperatur Motor
Err 7	Überstrom Elektronik
Err 10	Strommessung fehlerhaft
Err 20	Abbruch beim Anlauf, Überlastung
Err 64	Kurzschluss Elektronik
Err 97	Gleichzeitiges Auftreten mehrerer Fehler
Err 98	Verbindung zum Bedienteil fehlerhaft
OLoAd	Überlastung / Übertemperatur des Motors

ERSATZTEILE

REFERENZEN	BEZEICHNUNG
ZDVP20	Transparenter Deckel mit LED Pumpe CF Premium
ZDVP21	Schwarzer Gewinding Deckel CF Premium Pumpe
ZDVP15	Vorfilterkorb CF Premium Pumpe
ZDEF35	Entlüftungstopfen Pumpe
ZSBA30	O-Ring Ablassschraube EASYFIT und CF 11 x 2,5mm
ZDVP30	Schlüssel für LED-Deckel CF Premium

GARANTIE

CF-Pumpen sind für einen Zeitraum von 5 Jahren ab Lieferdatum gegen Material- und/oder Fertigungsfehler garantiert. Auf die Lager und die Gleitringdichtung wird eine Garantie von 3 Jahren ab Lieferdatum gewährt. Der Kondensator und die Dichtung gelten als Verschleißteile und fallen nicht unter die Garantie.

Thermische Verformungen (Dichtung, Diffusor, Turbine) durch Trockenlauf fallen nicht unter die Garantie.

Mechanische Verformungen und Bersten (Körper, Deckel, Dichtung, Turbine, Diffusor) durch Frost fallen nicht unter die Garantie.

Das Bedecken oder Beschädigen durch Zugabe von flüssigen Chemikalien in den Skimmer fallen nicht unter die Garantie.

Diese Garantie unterliegt der strikten Einhaltung der Montage- und/oder Wartungsanweisungen. Die Garantie erlischt, wenn diese Bedingungen nicht erfüllt sind.

Die Inanspruchnahme der Garantie erfordert die Vorlage einer Rechnung für den Kauf.

Im Rahmen dieser Garantie besteht die einzige Verpflichtung von CF - Group nach Ermessen von CF - Group im kostenlosen Austausch oder der Reparatur des Produkts oder der Komponente, die von CF - Group als fehlerhaft anerkannt wurde. Alle anderen Kosten trägt der Käufer (z. B. Wasserverlust, Heizung, Pflegeprodukte und der Zeitaufwand, der zum Nachfüllen des Pools erforderlich ist).

Um diese Garantie in Anspruch zu nehmen, müssen alle Produkte zuerst dem CF - GROUP-Kundendienst vorgelegt werden, der jeden Austausch oder jede Reparatur genehmigen muss. Die Gewährleistung entfällt im Falle eines sichtbaren Defekts.

Sie schließt zudem Mängel und Beschädigungen aus, die durch normalen Verschleiß, Schäden infolge unsachgemäßer Montage und/oder Verwendung sowie Änderungen am Produkt ohne Zustimmung von CF - Group verursacht werden.

INHOUD

VEILIGHEIDSVOORSCHRIFTEN	p. 43
GEBRUIK	p. 44-49
Keuze van de bedrijfsmodus	p. 45
ONDERHOUD	p. 50-52
Overwintering	p. 51
Troubleshooting voor meest voorkomende storingen	p. 51
Overzicht van mogelijke bedrijfs- en storingsmeldingen	p. 52
ONDERDELEN	p. 52
GARANTIE	p. 53

INSTRUCTIES AANDACHTIG LEZEN EN BEWAREN VOOR LATERE RAADPLEGING

De handleiding van de filterpompen CF is bestemd om u alle nodige informatie te verstrekken voor een optimale installatie, gebruik en onderhoud. Het is verplicht vertrouwd te raken met dit document en het te bewaren op een veilige en gekende plek, voor latere raadpleging.

Het niet naleven van de voorschriften kan verwondingen veroorzaken.

Draag de beschermingsmiddelen (veiligheidsschoenen, bril, masker, handschoenen, geschikte kleding) tijdens de installatie!

Raadpleeg de handleidingen van de gebruikte draagbare elektrische apparaten en producten geleverd door de fabrikant(en).

VEILIGHEIDSVOORSCHRIFTEN

Raadpleeg de originele SPECK handleiding in de verpakking.

 **Waarschuwing: gebruik de pomp nooit zonder water. Water is essentieel voor het koelen en smeren van de mechanische afdichting.**

GEBRUIK

KEUZE VAN DE BEDRIJFSMODUS

Bij deze motor kan worden gekozen uit twee bedrijfsmodi (functies). De motor kan via het toerental of via de capaciteit worden geregeld. Bij de bedrijfsmodus «Constant toerental» wordt het gewenste motortoerental bij de motor ingesteld en wordt dit toerental via de karakteristiek constant gehouden.

Bij de bedrijfsmodus «Constante capaciteit» wordt de gewenste capaciteit in % bij de motor ingesteld en wordt dit over de gehele karakteristiek constant gehouden. De motor regelt hierbij het toerental automatisch op basis van de ingestelde capaciteit.

Functie	Constant toerental *	Constante capaciteit
Preset:	1 = 2000 min ⁻¹ 2 = 2400 min ⁻¹ 3 = 2850 min ⁻¹	1 = 60 % 2 = 80 % 3 = 100 %
Aanzuigsnelheid/Aanzuigcapaciteit:	= 2850 min ⁻¹	= 100 %
Aanzuigtijd:	= 5 minuten	= 5 minuten
Instelbare snelheden/capaciteiten:	600..3000 min ⁻¹ (in stappen van 10 min ⁻¹)	5..100 % (in stappen van 1 %)
Instelbare aanzuigtijd:	oFF, 1..10 Min (in stappen van 1 Min.)	oFF, 1..10 Min (in stappen van 1 Min.)
Externe aansturing:	oFF	oFF
Schakelgedrag ingang «0»:	noE	noE
Baudrate «br»:	03	03

* De functie „constant toerental“ is de fabriekinstelling.

GEBRUIK

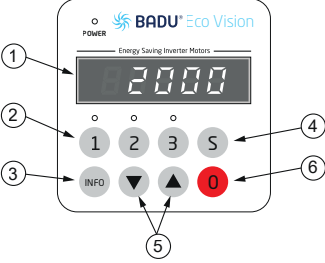

1: LED display
2: Preset buttons (1, 2, 3)
3: INFO button
4: S button
5: Arrow buttons (up/down)
6: Stop button (0)

Bedieningsinterface:

- (1) **LED-display:** geeft het huidige toerental/capaciteit van de motor aan.
- (2) **1 2 3 :** voor keuze uit de vooraf ingestelde toerentallen/capaciteitsniveau (Preset)
- (3) **INFO :** voor weergave van het huidige verbruik en keuze van de menu items in setup
- (4) **S :** voor het instellen van parameters
- (5) **▼ ▲ :** voor het wijzigen van het toerental/capaciteit/parameters
- (6) **0 :** om de motor te stoppen

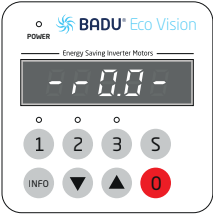

Bij het inschakelen van de netspanning verschijnt op het display kort de softwareversie - r 0.0 -



Bediening:

Met de toetsen **1 2** of **3** kunnen de vooringestelde presets worden geselecteerd.

Start de pomp vanuit stilstand, start deze in de aanzuigmodus (priming) (voor zover deze is geactiveerd) en daarna met de geselecteerde preset.

Zolang de pomp zich in de aanzuigfase bevindt, loopt er op de eerste positie van het display een streepje van de onderste, via de middelste naar de bovenste positie.

Tijdens bedrijf worden de presets direct gebruikt, zonder aanzuigtijd.

Met de toets **0** wordt de motor gestopt. De «Power»-LED knippert en het display toont **FF**.

Is in de parameters een analoge aansturing of RS485 ingesteld, kan met toets **1** de externe ingang weer worden geactiveerd, voor het starten van de motor.

GEBRUIK

Instellen van de presets:

Met de toetsen 1 2 en 3 wordt de gewenste preset geselecteerd en wordt de waarde daarna met de toetsen ▼ ▲ gewijzigd. De ingestelde waarde wordt direct opgeslagen en gebruikt bij het opnieuw selecteren van de gewenste preset.

⚠ Aanwijzing: Tijdens de aanzuigfase (priming) kan de preset niet worden gewijzigd.



Door op de INFO-toets te drukken wordt op het display het huidige vermogensverbruik van de pomp weergegeven in Watt (P 700). Door opnieuw te drukken wordt het toerental of het vermogen in % weer opnieuw weergegeven.

Het display van de besturing schakelt na drie minuten zonder actie uit.

⚠ Aanwijzing: De pomp loopt na een stroomstoring automatisch weer met het laatst ingestelde toerental/capaciteit of blijft stilstaan wanneer deze daarvoor werd gestopt.

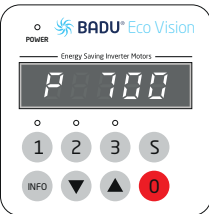

Instellen van parameters:

Door gedurende 3 seconden op de S-toets te drukken, wordt het setup-menu geopend. Daar kan met de INFO-toets door het menu worden gebladerd.

De linker posities op het display tonen het actuele menupunt, de rechter posities de bijbehorende instelwaarde.

Wanneer in het menu op de toets S wordt gedrukt, worden alle gewijzigde waarden opgeslagen en wordt het setup-menu verlaten. Op het display wordt de tekst $S E T U P$ weergegeven.

Met de toets 0 wordt het setup-menu verlaten zonder de gewijzigde waarden op te slaan.

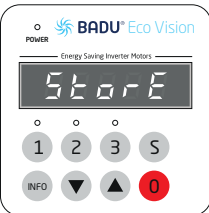
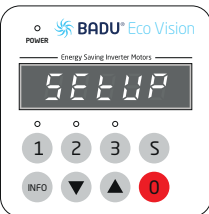

GEBRUIK

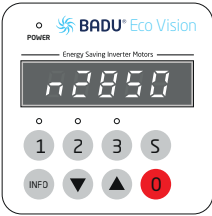

Aanzuigparameters (Priming):

Onder het punt \bar{t} wordt de tijd tijdens de aanzuigfase ingesteld.

\bar{t} $\bar{o}FF$ = geen aanzuigfase

Parameters: oFF, 1 - 10 minuten

Onder het menupunt \bar{n} of \bar{P} (voor de vermogensregeling) wordt het toerental of het vermogen vastgelegd.

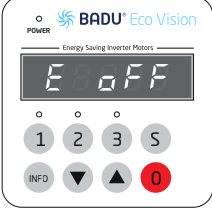

Digitale ingangen:

Onder menuonderdeel \bar{E} kan de externe aansturing worden geactiveerd resp. gedeactiveerd.

$\bar{o}FF$ = gedeactiveerd (alleen het bedieningspaneel is geactiveerd)

$\bar{d}!$ = digitale ingangen (potentiaalvrij) geactiveerd

\bar{U} \bar{n} = Analoge ingang 0..10 V

\bar{I} \bar{n} = Analoge ingang 4..20 mA

$\bar{b}uS$ = RS485 Modbus-RTU

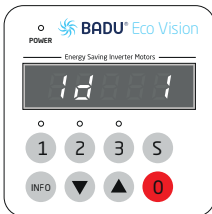

Slave ID:

In het menupunt $\bar{I}d$ kan de instelling van de slave ID voor Modbus-RTU worden uitgevoerd.

Instelbaar van 1 - 32

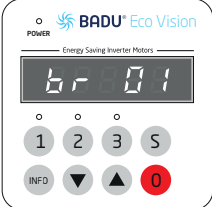

Baudrate:

In menupunt $\bar{b}r$ kan de baudrate voor de communicatie met Modbus RTU worden ingesteld.

$\bar{b}r$ $\bar{0}1$ = 9600

$\bar{b}r$ $\bar{0}2$ = 14400

$\bar{b}r$ $\bar{0}3$ = 19200 (voorstelling)

$\bar{b}r$ $\bar{0}4$ = 38400

$\bar{b}r$ $\bar{0}5$ = 57600

$\bar{b}r$ $\bar{0}6$ = 115200

GEBRUIK

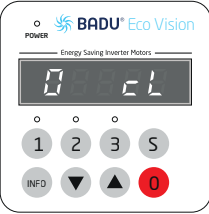

Schakelgedrag «0» (stop):

Onder menuonderdeel \square kan het schakelgedrag van digitale ingang \square (stop) worden gewijzigd. De externe stop werkt bij alle aansturingsmogelijkheden.

$\square \square \square$ = het externe stop-contact is gedeactiveerd. Bij de aansturing «Digitaal» is het openen van het GND-contact voldoende voor het stoppen.

$\square \square$ = (closer/NO) de aandrijving wordt gesloten als het stop contact/verbinding gesloten is.

$\square \square$ = (opener/NC) de aandrijving gesloten is wanneer het stop contact/verbinding open is.

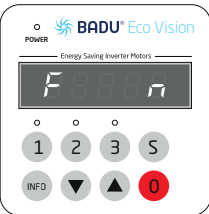

Functie:

In het menu F kan tussen het constante toerental en de constante capaciteit gewisseld worden.

\square : constant toerental = instellen van het toerental in min^{-1}

\square : constante capaciteit = instellen van de capaciteit in %

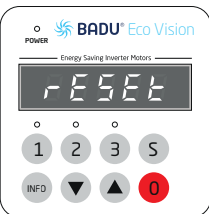

Resetten:

Wanneer gedurende ten minste 10 seconden op de INFO -toets wordt gedrukt, wordt de aandrijving gereset naar de standaardinstelling. De motor stopt en op het display staat RESET .

Het in- en uitschakelen van de pomp moet plaatsvinden via het toetsenveld of via de hiervoor bestemde besturingskabel (inputs). Hierbij mag de netspanning niet worden onderbroken. Dit kan gebeuren via een BADU Blue, BADU OmniTronic, BADU NetLin of via een koppelrelais. Het schakelen via de netspanning belast de elektronica en kan leiden tot vroegtijdige uitval van de pomp

ONDERHOUD

REINIG HET VOORFILTER VAN DE POMP REGELMATIG.

Waarschuwing: de pomp moet volledig losgekoppeld zijn van de netvoeding voordat je het deksel opent. Sluit de kleppen.

Open het deksel en neem de voorfilterkorf eruit om hem met water te reinigen. Klop niet op de mand om hem schoon te maken, want dan kan hij breken. Controleer de afdichting van het voorfilterdeksel en vervang deze indien nodig. Plaats de filterkorf terug, plaats het deksel en draai het met de hand vast.

Zorg ervoor dat de motor schoon en droog blijft en dat de ventilatiegaten vrij zijn van obstructies die de werking kunnen verhinderen.

Alle reparaties, onderhoud en reparaties moeten worden uitgevoerd door een gekwalificeerd persoon.

DEKSEL/FILTERMANDJE DEMONTEREN RESPECTIEVELIJK MONTEREN

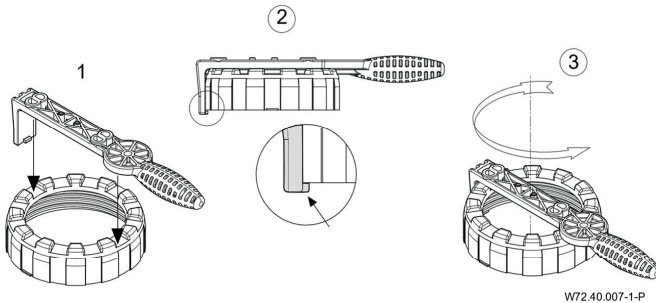

DE BATTERIJ VERVANGEN IN HET DOORZICHTIG DEKSEL

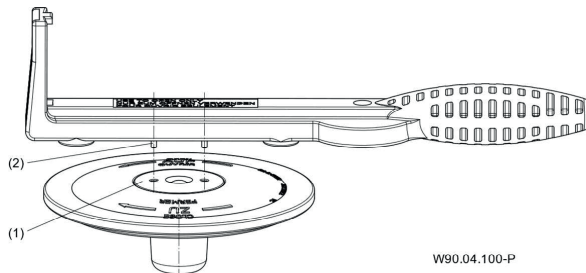

1. Pomp uitschakelen
2. Afsluiters sluiten
3. Deksel verwijderen
4. De kleine deksel (1) los schroeven met de twee pennen (2) van de openingshulp.
5. Het deksel verwijderen
6. LED naar beneden uit het deksel drukken
7. Vervanging van de batterijen. Let op: type 2x CR2032, 3V pool (+/-)!
8. Montage in omgekeerde volgorde.

ONDERHOUD

OVERWINTERING

Overwintering is essentieel voor je zwembad, om de uitrusting te beschermen tegen bevriezing en om het zwembad in de lente gemakkelijker weer in gebruik te kunnen nemen. Afhankelijk van de regio kan het overwinteren actief of passief zijn. Als je in een regio met veel vorst woont en je filtratiesysteem is niet vorstvrij, dan is passief overwinteren **VERPLICHT!**

Passief overwinteren betekent dat het zwembad helemaal niet meer werkt tijdens de winter. Dit houdt in dat het filtratiecircuit volledig wordt gelegeerd om te voorkomen dat het water stagneert en befrist (en alles beschadigt).

Het is essentieel om de pompmotor handmatig te draaien na een langdurige stilstand. Gebruik een platte schroevendraaier om de motoras door het ventilatorrooster te draaien, een paar slagen in elke richting.

Actief overwinteren betekent dat je het filtratiesysteem van het zwembad de hele winter laat draaien. Dit houdt het water in beweging in de pomp en de leidingen om bevriezing te voorkomen. Houd er rekening mee dat het filtratiesysteem continu moet draaien tijdens de periode dat er kans is op vorst. Een afdekking is aanbevolen voor dit type winteropslag (maar niet verplicht).

TROUBLESHOOTING VOOR MEEST VOORKOMENDE STORINGEN

Fout	Mogelijke oorzaken	Oplossingen
De pomp is uitgeschakeld door de thermische circuitonderbreker van de wikkeling of de motorbeveiliging	Overbelasting	Controleer de pomp (zie hoofdstuk 7.1.1, pagina 26 van de originele SPECK gebruikershandleiding)
De pomp is geblokkeerd	Mechanische afdichting zit vast na lange stilstand van de pomp	<ul style="list-style-type: none">• Draai de motoras (zie hoofdstuk 6.1.2, pagina 23 van de originele SPECK gebruiksaanwijzing)• Reinig de pomp
Er komt constant water uit de pomp	Mechanische afdichting lekt	Vervang de afdichting
Zeer luidruchtige motor	<ul style="list-style-type: none">• Defect kogellager• Verkeerde draairichting	<ul style="list-style-type: none">• Laat de kogellagers vervangen door een elektricien• Neem contact op met een elektricien

ONDERHOUD

OVERZICHT VAN MOGELIJKE BEDRIJFS- EN STORINGSMELDINGEN

Wanneer een storing is opgetreden, schakelt de motor permanent uit. Een uitzondering hierop is de storing: «Onderspanning». Hierna schakelt de motor weer vanzelf in zodra de spanning gedurende ten minste 6 sec. meer dan 209 V bedraagt.

Wanneer een defect is opgetreden, moet de installatie worden losgekoppeld van de voeding. Zie hoofdstuk 2.2 van de originele gebruiksaanwijzing «Normaal en zelfaanzuigende pompen met/zonder kunststof lantaarn (AK)».

Storingsnr.	Beschrijving
Err 1	Onderspanning tussenkring
Err 2	Overspanning tussenkring
Err 3	Netspanning te laag/te hoog
Err 4	Temperatuur van de vermogenselektronica te hoog
Err 5	Oververhitting motor
Err 7	Overstroom elektronica
Err 10	Stroommeting fout
Err 20	Afgebroken bij aanloop, overbelasting
Err 64	Kortsluiting elektronica
Err 97	Meerdere storingen tegelijkertijd
Err 98	Verbindingsfout met bediening
OLoAd	Overbelasting / overtemperatuur van de motor

ONDERDELEN

REFERENTIES	AANDUIDINGEN
ZDVP20	Transparant deksel met LED CF Premium pomp
ZDVP21	Zwarte draadring Pompdeksel CF Premium
ZDVP15	Voorfilterkorf CF Premium pomp
ZDEF35	Aftapplug pomp
ZSBA30	O-ring EASYFIT en CF aftapplug 11 x 2,5mm
ZDVP30	Sleutel voor CF Premium* LED-afdekking

GARANTIE

De pompen CF zijn verzekerd tegen materiaal- en/of fabrieksfouten gedurende 5 jaar vanaf de leveringsdatum. Lagers en mechanische afdichtingen hebben een garantie van 3 jaar vanaf de leveringsdatum. De condensoren de afdichting worden beschouwd als slijtageonderdelen en vallen niet onder de garantie.

De thermische vervormingen (pakking, diffusor, turbine) zijn veroorzaakt door het droog functioneren en zijn niet verzekerd.

Mechanische vervormingen en explosies (huis, deksel, pakking, turbine, diffusor) veroorzaakt door vorst zijn niet verzekerd.

Opacificatie en breuk van het deksel door het morsen van chemische vloeistoffen in de skimmer valt niet onder de garantie.

Deze garantie is onderhevig aan de strenge naleving van de instructies voor montage en/of onderhoud. De garantie vervalt indien deze condities niet gerespecteerd worden.

De aankoopfactuur moet voorgelegd worden om de garantie in te roepen.

Met betrekking tot de garantie van CF GROUP, moet CF GROUP als enige plicht oordelen of het product of het element dat defect wordt geacht door de diensten van CF GROUP gratis wordt vervangen of gerepareerd zal worden. Alle kosten zijn ten laste van de koper (vb. waterlekken, verwarming, producten voor de behandeling en de tijd die nodig is om het zwembad weer te vullen met water).

Om de garantie in te roepen, moet elk product vooraf voorgelegd worden aan de klantendienst van CF GROUP, waarvan de toestemming onontbeerlijk is voor de eventuele vervanging of reparatie. De garantie dekt geen zichtbare gebreken.

De garantie dekt ook geen fouten en schade veroorzaakt door normale slijtage, defecten resulterend door een montage en/of oneigenlijk gebruik en wijzigingen aan het product aangebracht zonder de toestemming van CF GROUP.

ÍNDICE

INSTRUCCIONES DE SEGURIDAD	p. 55
USO	p. 56-61
Selección del modo de funcionamiento	p. 57
MANTENIMIENTO.....	p. 62-64
Invernaje	p. 63
Guía de reparación para las averías más corrientes.....	p. 63
Resumen de posibles mensajes de funcionamiento y avería	p. 64
PIEZAS DE REPUESTO	p. 64
GARANTÍA.....	p. 65

POR FAVOR, LEA ESTE MANUAL CON ATENCIÓN Y GUÁRDELO PARA FUTURAS CONSULTAS

El manual de las bombas de filtración CF tiene por objeto suministrarle toda la información necesaria para su instalación, su uso y un mantenimiento óptimos. Resulta imprescindible que se familiarice usted con este documento y que lo guarde en lugar seguro y sabido para futuras consultas. El incumplimiento de estas instrucciones puede provocar lesiones. ¡Lleve los equipos de seguridad (calzado, gafas de seguridad, máscara, guantes, ropa adecuada) para llevar a cabo la instalación!

Consulte los manuales de los aparatos eléctricos portátiles y de los productos a usar que le han proporcionado los respectivos fabricantes.

INSTRUCCIONES DE SEGURIDAD

Consulte el manual de instrucciones original de SPECK incluido en el paquete.

 **Advertencia: nunca haga funcionar la bomba sin agua. El agua es esencial para refrigerar y lubricar el cierre mecánico.**

ESTRUCTURA DEL MENÚ

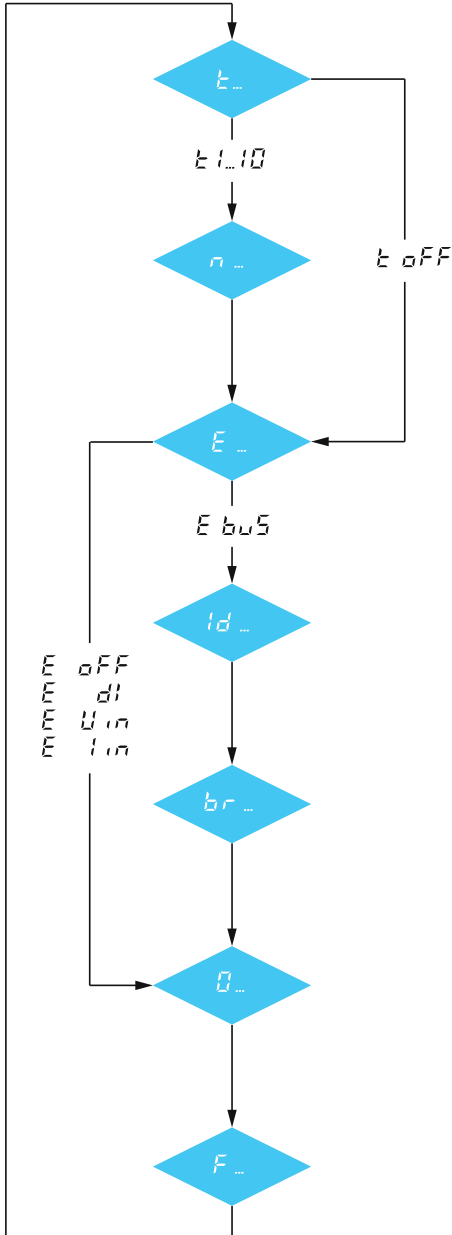

Priming

t off Cebado Off
t 5 Cebado de 1 a 10 minutos

Priming Speed / Power

n 2850 Velocidad del cebado en r. p. m.
P 100 Potencia de cebado en %

Externe Ansteuerung (Inputs)

E off activación externa Off
E dl digital libre de potencial
E Un analógico 0..10 V
E ln analógico 4..20 mA
E bus Modbus RS485

Slave ID (RS485)

ld 1 Esclavo ID 1 ... 32

Baudrate (RS485)

br 01 9600
br 02 14400
br 03 19200
br 04 38400
br 05 57600
br 06 115200

Stop-Kontakt

Q not Contacto de parada sin función
Q cl Cerrar el contacto (NA) para parar
Q op Abrir el contacto (NC) para parar

Funktion

F n Speed
F P Power

USO

SELECCIÓN DEL MODO DE FUNCIONAMIENTO

Este motor tiene dos modos de funcionamiento (funciones) diferentes. El motor puede controlarse por la velocidad o por el rendimiento.

En el modo «velocidad constante», la velocidad deseada se ajusta en el motor y esta velocidad se mantiene constante a lo largo de la característica.

En el modo «rendimiento constante», se ajusta el rendimiento deseado en y se mantiene constante a lo largo de toda la característica. El motor regula aquí la velocidad de forma independiente en función del rendimiento ajustado.

Función	Velocidad constante *	Potencia constante
Preset:	1 = 2000 min ⁻¹ 2 = 2400 min ⁻¹ 3 = 2850 min ⁻¹	1 = 60 % 2 = 80 % 3 = 100 %
Velocidad de aspiración/ Potencia de aspiración:	= 2850 min ⁻¹	= 100 %
Tiempo de aspiración:	= 5 minutos	= 5 minutos
Velocidades/Potencia ajustables:	600..3000 min ⁻¹ (en pasos de 10 min ⁻¹)	5..100 % (en pasos de 1 %)
Tiempo de aspiración ajustable:	oFF, 1..10 Min (en pasos de 1 min)	oFF, 1..10 Min (en pasos de 1 min)
Mando externo:	oFF	oFF
Reacción de conexión entrada «0»:	no t	no t
Velocidad en baudios «br»:	03	03

* La función «Velocidad constante» corresponde al ajuste de fábrica.

USO

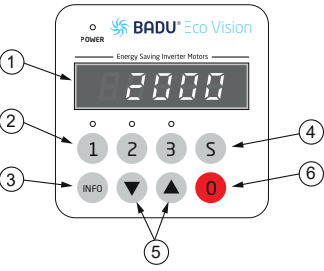

Interfaz de usuario:

- (1) **Display de LED:** indica la actual velocidad de giro/potencia en porcentaje del motor.
- (2) **1 2 3** : para selección de las velocidades de giro/la potencia preconfiguradas (Preset)
- (3) **INFO** : para indicación del consumo actual y la selección de las opciones de menú en la configuración
- (4) **S** : para ajustar los parámetros
- (5) **▼ ▲** : para modificar las velocidad de giro/la potencia/los parámetros
- (6) **0** : para detener el motor

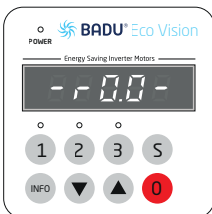

Al conectar la tensión de red aparece brevemente en el display la versión de software - r 0.0 -



Manejo:

Con las teclas **1 2 3** pueden seleccionarse las configuraciones previas preajustadas.

Si la bomba arranca desde la parada, se inicia en el modo de aspiración (cebado) (siempre que esté activado) y, a continuación, con la configuración previa seleccionada.

Mientras la bomba está en la fase de aspiración, se muestra en la primera posición del display una barra que de la parte inferior, pasa por el centro, a la posición superior.

Durante el funcionamiento en curso, las configuraciones previas se alcanzan directamente, sin modo de aspiración.

Apretando la tecla **0** se detiene el motor. El LED «Power» parpadea y el display indica **FF**.

Si viene configurado en los parámetros un control analógico o RS485, con la tecla **1** se puede volver a activar la entrada externa para arrancar el motor.

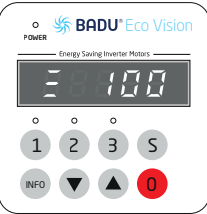

USO

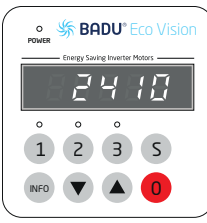

Configuración del preajuste:

Con las teclas 1 2 y 3 se selecciona el preajuste deseado y, a continuación, con las teclas ▼ ▲ se modifica el valor. El valor ajustado se guarda directamente y se alcanza al volver a seleccionar el preajuste deseado.

Nota: Durante la fase de aspiración (cebado) no puede modificarse el preajuste.



Pulsando la tecla INFO aparece en el display la demanda de energía actual de la bomba en vatios (P 700). Presionándola de nuevo reaparece la velocidad o la potencia en %, respectivamente. El display del mando se apaga después de tres minutos sin acción.

Nota: La bomba arranca automáticamente después de un corte de corriente de nuevo con la velocidad de giro/potencia últimamente ajustada, o permanece parada si antes se detuvo.

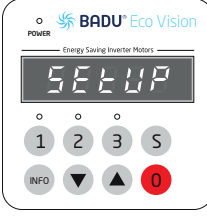

Ajuste de los parámetros:

El menú Setup se selecciona manteniendo pulsada la tecla S durante 3 segundos. Allí se puede hojear en el menú con la tecla INFO.

Las partes de la izquierda de la pantalla muestran el punto de menú actual y las de la derecha el valor de ajuste asociado. Si en el menú se pulsa la tecla S, se guardan entonces todos los valores cambiados y se sale del menú Setup, y en el display aparece el texto STORE.

Pulsando la tecla 0 se sale del menú Setup sin guardar los valores cambiados.

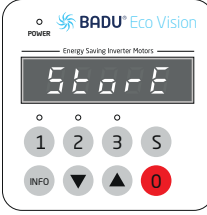

USO

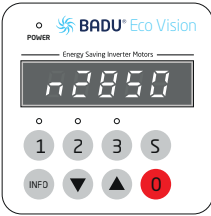

Parámetros de aspiración (Priming):

En el punto ξ se ajusta el tiempo durante la fase de aspiración.

ξ OFF = ninguna fase de aspiración

Parámetros: OFF, 1 - 10 minutos

En la opción de menú η o ρ (con regulación de potencia) se fijan las revoluciones y/o la potencia.

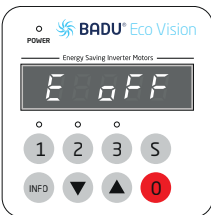

Entradas digitales:

El mando externo se puede activar o desactivar en la opción de menú E .

OFF = desactivado (solo está activado el panel de control)

$d1$ = entradas digitales (sin potencial) activadas

U_{in} = Entrada analógica 0..10 V

I_{in} = Entrada analógica 4..20 mA

$b u 5$ = RS485 Modbus-RTU

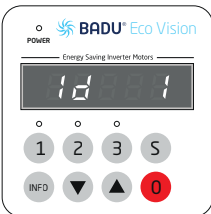

ID de esclavo:

En la opción de menú Id puede llevarse a cabo el ajuste del ID de esclavo para Modbus RTU.

Ajustable de 1-32

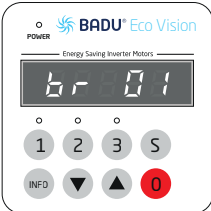

Velocidad en baudios:

En la opción de menú br puede ajustarse la velocidad en baudios para la comunicación con Modbus RTU.

$br 01$ = 9600

$br 02$ = 14400

$br 03$ = 19200 (ajuste previo)

$br 04$ = 38400

$br 05$ = 57600

$br 06$ = 115200

USO

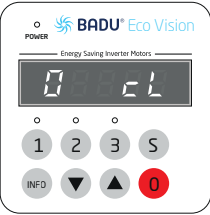

Reacción de conexión «0» (Stop):

Bajo la opción $\overline{0}$ se puede modificar la reacción de conexión de la entrada digital $\overline{0}$. La parada externa funciona para todas las opciones de activación.

$\overline{0} \overline{L}$ = el contacto de parada externo está desactivado. En la activación «Digital», basta con abrir el contacto GND para parar.

$\overline{L} \overline{L}$ = (closer/NO) el accionamiento de traslación se para con el contacto de STOP cerrado.

$\overline{0} \overline{P}$ = (opener/NC) el accionamiento de traslación se para con el contacto de STOP abierto.

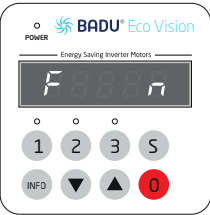

Función:

En la opción de menú \overline{F} se puede cambiar entre velocidad constante y potencia constante.

\overline{n} : velocidad constante = seleccionar la velocidad en min^{-1}

\overline{P} : potencia constante = seleccionar la potencia en %

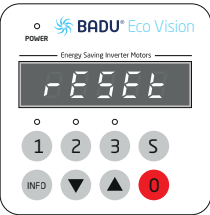

Restaurar / Reset:

Si la tecla $\overline{\text{INFO}}$ se pulsa por lo menos durante 10 segundos, el accionamiento se restaura al ajuste de fábrica. El motor se detiene y en el display aparece $\overline{\text{RESET}}$

El encendido y el apagado de la bomba deben realizarse a través del teclado o a través del cable de control previsto para ello (Inputs). Para ello no debe interrumpirse la tensión de red. Esto puede realizarse a través de un BADU Blue, BADU OmniTronic, BADU NetLink o mediante un relé de acoplamiento. La conmutación a través de la tensión de red sobrecarga el sistema electrónico y puede provocar el fallo prematuro de la bomba.

MANTENIMIENTO

⚠ LIMPIE REGULARMENTE EL PREFILTRO DE LA BOMBA.

Atención: la bomba debe estar completamente desconectada de la red eléctrica antes de abrir la tapa. Cierre las válvulas.

Abra la tapa y saque la cesta del prefiltro para limpiarla con agua. No golpee la cesta para limpiarla, ya que podría romperla. Compruebe la junta de la tapa del prefiltro y sustitúyala si es necesario. Vuelva a colocar la cesta del filtro, coloque la tapa y apriétela a mano.

Asegúrese de que el motor permanece limpio y seco, y de que los orificios de ventilación están libres de cualquier obstrucción que pudiera impedir su funcionamiento.

Todas las reparaciones, revisiones o operaciones de mantenimiento deben ser realizadas por una persona cualificada.

▶ DESMONTAJE O MONTAJE DE LA TAPA/FILTRO DE ASPIRACIÓN

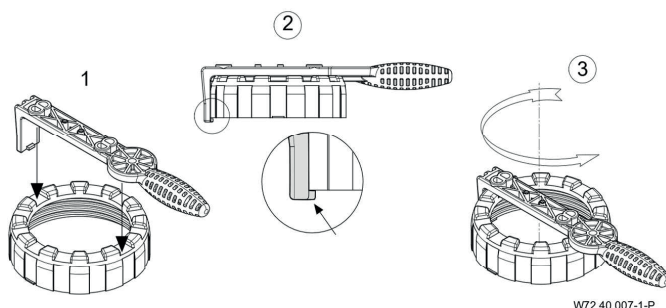

▶ CAMBIO DE LA PILA EN EL INSERTO TRANSPARENTE

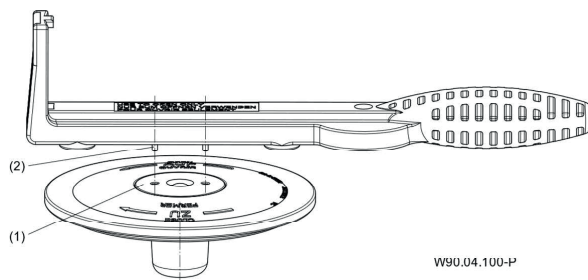

1. Desconectar la bomba
2. Cierre las válvulas de cierre
3. Retirar la tapa.
4. «Desenrosque la tapa pequeña (1) con los dos pasadores (2) de la ayuda de apertura. desenroscar».
5. Retire el inserto.
6. Empuje el LED hacia abajo para sacarlo del inserto
7. «Sustituya las pilas. 2x tipo CR2032, 3V Preste atención a los polos (+/-)».
8. Vuelva a montar en orden inverso.

MANTENIMIENTO

INVERNAJE

El invierno es una operación esencial para su piscina, para proteger los equipos de la congelación y facilitar la puesta en servicio de la piscina en primavera. Según las regiones, el invierno puede ser activo o pasivo. Si vive en una región helada y su sistema de filtración no está protegido contra las heladas, ¡el invierno pasivo es OBLIGATORIO!

El invierno pasivo consiste en impedir el funcionamiento de la piscina durante el invierno. Se trata de vaciar completamente el circuito de filtración para evitar que el agua se estanque y se congele (y lo estropee todo).

Es indispensable hacer girar manualmente el motor de la bomba después de una parada prolongada. Utilice un destornillador plano para girar el eje del motor a través de la rejilla del ventilador, unas cuantas vueltas en cada dirección.

El invierno activo significa dejar el sistema de filtración de la piscina en funcionamiento durante todo el invierno. Esto mantiene el agua en movimiento en la bomba y las tuberías para evitar la congelación. Tenga en cuenta que el sistema de filtración debe funcionar continuamente durante el periodo en que exista riesgo de heladas. Se recomienda utilizar una cubierta para este tipo de invierno (pero no es obligatorio).

GUÍA DE REPARACIÓN PARA LAS AVERÍAS MÁS CORRIENTES

Fallo	Posibles causas	Soluciones
La bomba está desactivada por el disyuntor térmico del devanado o el dispositivo de protección del motor	Sobrecarga	Compruebe la bomba (consulte el capítulo 7.1.1, página 26 del manual del usuario original de SPECK)
La bomba está bloqueada	Retén mecánico atascado tras una larga parada de la bomba	<ul style="list-style-type: none">• Gire el eje del motor (véase el capítulo 6.1.2, página 23 del manual de instrucciones original de SPECK)• Limpie la bomba
Sale agua constantemente de la bomba	Retén mecánico con fugas	Sustituya la junta
Motor muy ruidoso	<ul style="list-style-type: none">• Rodamiento de bolas defectuoso• Sentido de giro incorrecto	<ul style="list-style-type: none">• Haga sustituir los rodamientos de bolas por un electricista• Póngase en contacto con un electricista

MANTENIMIENTO

RESUMEN DE POSIBLES MENSAJES DE FUNCIONAMIENTO Y AVERÍA

En caso de avería, el motor se para permanentemente. Excepción: «Baja tensión». En este caso, el motor vuelve automáticamente al servicio si la tensión supera los 209 V durante al menos 6 s.

En caso de avería, la instalación debe aislarse de la alimentación eléctrica. 2.2 del manual de instrucciones original para bombas no autoaspirantes o bombas autoaspirantes con/sin linterna de plástico (versión AK).

Fallo Nro.	Descripción
Err 1	Tensión insuficiente circuito intermedio
Err 2	Sobretensión circuito intermedio
Err 3	Tensión de red demasiado baja/demasiado alta
Err 4	Temperatura de la electrónica de potencia demasiado alta
Err 5	Temperatura excesiva del motor
Err 7	Corriente excesiva de la electrónica
Err 10	Medición de corriente defectuosa
Err 20	Interrupción en el arranque, sobrecarga
Err 64	Cortocircuito en la electrónica
Err 97	Presentación simultánea de múltiples fallos
Err 98	Conexión a la unidad de mando defectuosa
OLoAd	Sobrecarga/exceso de temperatura del motor

PIEZAS DE REPUESTO

REFERENCIAS	DESIGNACIONES
ZDVP20	Tapa transparente con LED Bomba CF Premium
ZDVP21	Anillo roscado negro, tapa de la bomba CF Premium
ZDVP15	Cesta del prefiltro de la bomba CF Premium
ZDEF35	Tapón de vaciado de la bomba
ZSBA30	Junta tórica EASYFIT y tapón de vaciado CF 11 x 2,5 mm
ZDVP30	Llave para cubierta de CF Premium

GARANTÍA

Las bombas CF están garantizadas contra cualquier defecto de material y/o fabricación por un período de 5 años a partir de la fecha de entrega. Los rodamientos y los cierres mecánicos tienen una garantía de 3 años a partir de la fecha de entrega. El condensador y la junta se consideran piezas de desgaste y no están cubiertos por la garantía.

No se garantizan las deformaciones térmicas (sellado, difusor, turbina) debidas a funcionamiento en seco.

No se garantizan deformaciones ni roturas mecánicas (cuerpo, tapa, sellado, turbina, difusor) debidas a heladas.

No se garantiza si la tapa se vuelve opaca o se rompe por derrame de productos químicos líquidos al skimmer.

Esta garantía está sujeta al estricto cumplimiento de las instrucciones de montaje y de mantenimiento. La garantía no se aplicará en el caso de incumplimiento de estas condiciones.

Es imprescindible presentar la factura de compra cuando se reclame alguna intervención en garantía.

En virtud de esta garantía, la única obligación de CF GROUP elección de CF GROUP, la sustitución o reparación gratuita del producto o elemento reconocido como defectuoso por los servicios de CF GROUP. Cualquier otro gasto será por cuenta del comprador. (EJ: érdida de agua, de calentamiento, de productos de tratamiento, o del tiempo necesario para volver a llenar la piscina).

Para beneficiarse de esta garantía, todo producto en cuestión debe ser remitido previamente al departamento de servicio posventa de CF GROUP, y será imprescindible que CF GROUP apruebe previamente cualquier sustitución o reparación. La garantía no se aplica en caso de vicio aparente.

Se excluyen asimismo cualquier defecto o deterioro causado por el uso y desgaste normal, los defectos consecuencia de un montaje y/o uso inadecuado y las modificaciones del producto realizadas sin el consentimiento de CF GROUP.

ÍNDICE

INSTRUÇÕES DE SEGURANÇA	p. 67
UTILIZAÇÃO	p. 68-73
Seleção do modo de funcionamento	p. 69
MANUTENÇÃO	p. 74-76
Invernada.....	p. 75
Guia de resolução de problemas para as falhas mais comuns	p. 75
Visão geral das possíveis mensagens de operação e de erro	p. 76
PEÇAS DE SUBSTITUIÇÃO.....	p. 76
GARANTIA.....	p. 77

LEIA COM ATENÇÃO E CONSERVE PARA REFERÊNCIA FUTURA

O objetivo do manual da bomba de filtração CF é fornecer-lhe todas as informações necessárias para uma instalação, utilização e manutenção ideais. É essencial que se familiarize com este documento e que o conserve num local seguro e conhecido para referência futura. O incumprimento destas instruções pode resultar em ferimentos.

Utilize equipamento de segurança adequado (sapatos de proteção, óculos de proteção, máscara, luvas, vestuário adequado) durante a instalação!

Consulte as instruções fornecidas pelo(s) fabricante(s) das ferramentas elétricas e dos produtos utilizados.

INSTRUÇÕES DE SEGURANÇA

Consulte o manual de instruções original da SPECK incluído na embalagem.

 **Atenção: nunca utilizar a bomba sem água. A água é essencial para o arrefecimento e a lubrificação do vedante mecânico.**

UTILIZAÇÃO

ESTRUTURA DO MENU

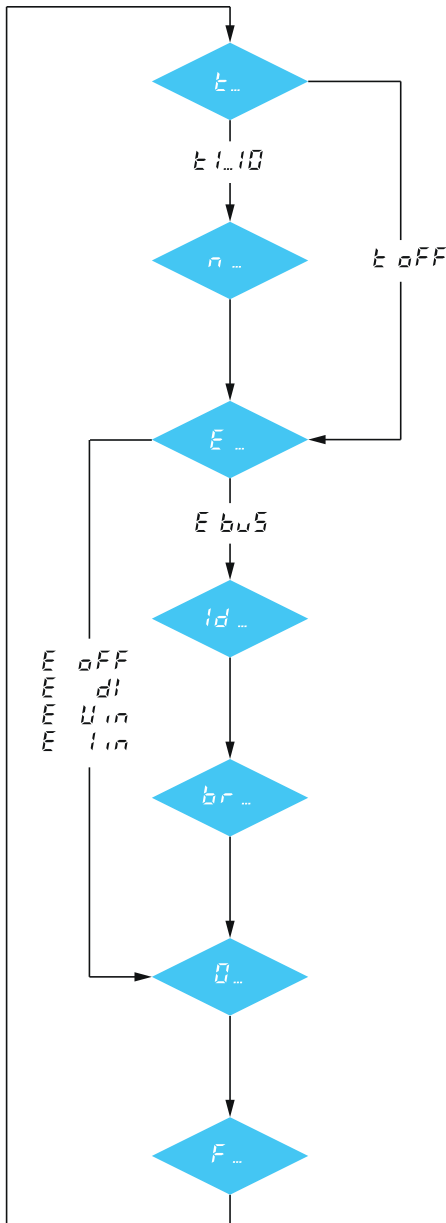

Priming

t OFF Ferragem desl.
t 5 Ferragem 1 a 10 minutos

Priming Speed / Power

n 2850 Velocidade de rotação Ferragem em r.p.m.
P 100 Potência Ferragem em %

Externe Ansteuerung (Inputs)

E OFF Comando externo desl.
E dl Digital sem potencial
E Uin Analógico 0..10 V
E Iin Analógico 4..20A
E bus Modbus RS485

Slave ID (RS485)

Id 1 ID de escravo 1 ... 32

Baudrate (RS485)

br 01 9600
br 02 14400
br 03 19200
br 04 38400
br 05 57600
br 06 115200

Stopp-Kontakt

O not Contacto de paragem sem função
O cl Fechar o contacto (NA) para parar
O op Abrir o contacto (NF) para parar

Funktion

F n Speed
F P Power

UTILIZAÇÃO

SELEÇÃO DO MODO DE FUNCIONAMENTO

No caso deste motor, é possível distinguir entre dois modos de funcionamento (funções). O motor pode ser regulado através da velocidade de rotação ou através da potência.

No modo de funcionamento «velocidade de rotação constante», a velocidade de rotação pretendida é regulada no motor e mantida constante ao longo da curva característica.

No modo de funcionamento «potência constante», a potência pretendida em % é regulada no motor e mantida constante ao longo de toda a curva característica. Neste caso, o motor regula a velocidade de rotação automaticamente em função da potência regulada.

Função	velocidade de rotação constante *	potência constante
Preset:	1 = 2000 min ⁻¹ 2 = 2400 min ⁻¹ 3 = 2850 min ⁻¹	1 = 60 % 2 = 80 % 3 = 100 %
Velocidade de aspiração/ Potência de aspiração:	= 2850 min ⁻¹	= 100 %
Tempo de aspiração:	= 5 minutos	= 5 minutos
Velocidades ajustáveis/ Potência ajustável:	600..3000 min ⁻¹ (em passos de 10 rpm)	5..100 % (em passos de 1 %)
Tempo de aspiração ajustável:	oFF, 1..10 Min (em passos de 1 minuto)	oFF, 1..10 Min (em passos de 1 minuto)
Acionamento externo:	oFF	oFF
Comportamento de comutação Entrada «0»:	not	not
Velocidade de transmissão «br»:	03	03

* A função «velocidade de rotação constante» é a definição de fábrica.

UTILIZAÇÃO

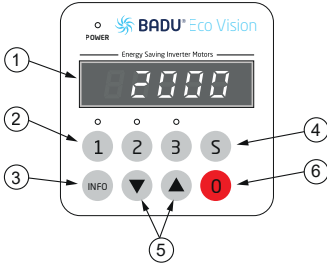

Interface do utilizador:

- (1) **Visor LED:** apresenta a velocidade de rotação/potência atual do motor.
- (2) **1 2 3 :** para seleção das velocidades de rotação/níveis de potência predefinidas (Preset)
- (3) **INFO :** para indicação do consumo atual e seleção dos Opções do menu na configuração
- (4) **S :** para ajustar os parâmetros
- (5) **▼ ▲ :** para alterar a velocidade de rotação/potências/parâmetros
- (6) **0 :** para parar o motor

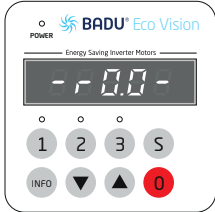

Quando a tensão de rede é ligada, no visor é apresentada a versão do software - r 00 - por breves momentos

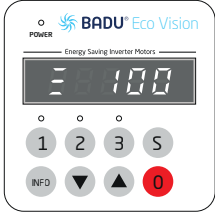
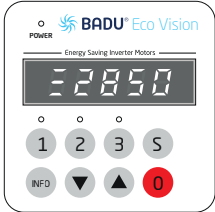

Operação:

Com as teclas 1 2 ou 3 , é possível selecionar as predefinições pré-configuradas.

Se a bomba estiver parada, arranca no modo de aspiração (Ferragem) (desde que esteja ativado) e, em seguida, funciona com as predefinições selecionadas.

Desde que a bomba se encontre na fase de aspiração, uma barra existente no primeiro segmento do visor passa da posição inferior, através da central, para a superior.

Durante o funcionamento, as predefinições são atingidas diretamente, sem modo de aspiração.

Se o botão 0 for premido, o motor para. O LED «Power» pisca e o visor apresenta $\square F F$

Caso esteja configurado um comando com sinal analógico ou RS485 nos parâmetros, a saída externa pode ser reativada com a tecla 1 para ligar o motor.

UTILIZAÇÃO

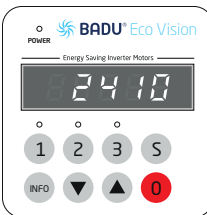
The image shows the BADU Eco Vision control panel. The display shows the number '2410'. The panel has buttons for '1', '2', '3', 'S', 'INFO', and a red '0' button. The text 'BADU Eco Vision' and 'Energy Saving Inverter Motor' is visible at the top.

Configuração das predefinições:

Com as teclas 1 2 e 3, selecionar primeiro a predefinição desejada e, em seguida, modificar o valor com as teclas ▼ ▲. O valor ajustado é guardado diretamente e utilizado quando a predefinição desejada voltar a ser selecionada.

⚠ Nota: Durante a fase de aspiração (Ferragem), não é possível alterar a predefinição.

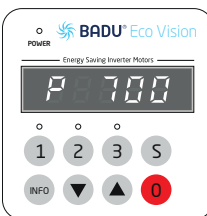
The image shows the BADU Eco Vision control panel. The display shows 'P 700'. The panel has buttons for '1', '2', '3', 'S', 'INFO', and a red '0' button. The text 'BADU Eco Vision' and 'Energy Saving Inverter Motor' is visible at the top.

Depois de premido o botão INFO, é apresentada no visor a energia necessária para a bomba em watt (P 700). Premindo novamente, volta a ser indicada a velocidade de rotação ou a potência em %.

O visor do comando desliga-se ao fim de três minutos sem atividade.

⚠ Nota: Após um corte de corrente, a bomba volta a arrancar automaticamente com a última velocidade de rotação/potência ajustada ou permanece parada se tiver sido anteriormente parada.

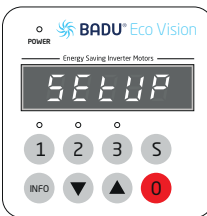
The image shows the BADU Eco Vision control panel. The display shows 'SETUP'. The panel has buttons for '1', '2', '3', 'S', 'INFO', and a red '0' button. The text 'BADU Eco Vision' and 'Energy Saving Inverter Motor' is visible at the top.

Ajustar os parâmetros:

Premir o botão S durante 3 segundos permite mudar para o menu de configuração. Aí, é possível percorrer as páginas do menu com a tecla INFO.

Os dígitos à esquerda no ecrã indicam a opção do menu atual, os dígitos à direita indicam o valor de ajuste correspondente.

Se o botão S for premido dentro do menu, todos os valores alterados são memorizados e o menu de configuração é abandonado. A mensagem *StorE* é apresentada no visor.

Premir a tecla 0 permite sair do menu de configuração sem memorizar os valores alterados.

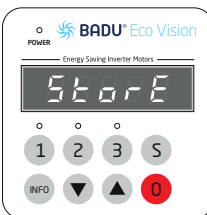
The image shows the BADU Eco Vision control panel. The display shows 'StorE'. The panel has buttons for '1', '2', '3', 'S', 'INFO', and a red '0' button. The text 'BADU Eco Vision' and 'Energy Saving Inverter Motor' is visible at the top.

UTILIZAÇÃO

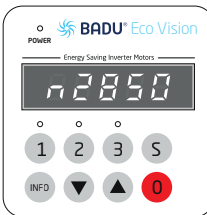

Parâmetros de aspiração (Priming):

No ponto ξ é regulado o tempo durante a fase de aspiração.

ξ OFF = sem fase de aspiração

Parâmetros: OFF, 1 - 10 minutos

Na opção do menu n ou P (em caso de regulação da potência), é definida a velocidade de rotação ou a potência.

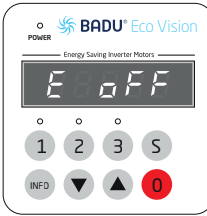

Entradas digitais:

No item de menu E , é possível ativar ou desativar o acionamento externo.

OFF = desativado (apenas o painel de controlo está ativado)

$d!$ = entradas digitais (sem potencial) ativadas

U in = entrada analógica 0..10 V

I in = entrada analógica 4..20 mA

b u S = RS485 Modbus-RTU

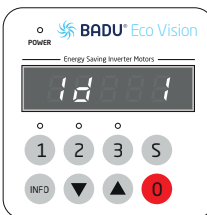

ID de escravo:

Na opção do menu I d , é possível configurar o ID de escravo para o Modbus RTU.

Configurável de 1 - 32

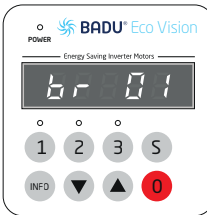

Velocidade de transmissão:

Na opção do menu b r , é possível ajustar a velocidade de transmissão para a comunicação com o Modbus RTU.

b r 01 = 9600

b r 02 = 14400

b r 03 = 19200 (predefinição)

b r 04 = 38400

b r 05 = 57600

b r 06 = 115200

UTILIZAÇÃO

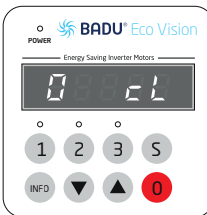
The image shows a BADU Eco Vision keypad with a digital display showing '0'. The keypad has buttons for '1', '2', '3', '5', 'INFO', a down arrow, an up arrow, and a red '0' button. The display also shows 'CL' on the right side.

Comportamento de comutação «0» (Paragem):

No item $\overline{0}$ é possível alterar o comportamento de comutação da entrada digital $\overline{0}$. A paragem externa funciona para todas as opções de controlo.

$\overline{0} \overline{L}$ = o contacto de paragem externa está desativado. No controlo «Digital», basta abrir o contacto GND para parar.

$\overline{0} \overline{L}$ = (closer/NO) que o acionamento é parado com o contacto de paragem fechado.

$\overline{0} \overline{P}$ = (opener/NC) que o acionamento é parado com o contacto de paragem aberto.

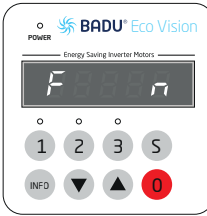
The image shows a BADU Eco Vision keypad with a digital display showing 'F'. The keypad has buttons for '1', '2', '3', '5', 'INFO', a down arrow, an up arrow, and a red '0' button. The display also shows 'r' on the right side.

Função:

Na opção do menu \overline{F} , é possível alternar entre velocidade de rotação constante e potência constante.

\overline{r} : velocidade de rotação constante = regulação da velocidade de rotação em r.p.m.

\overline{P} : potência constante = regulação da potência em %

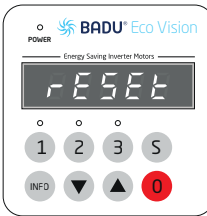
The image shows a BADU Eco Vision keypad with a digital display showing 'RESET'. The keypad has buttons for '1', '2', '3', '5', 'INFO', a down arrow, an up arrow, and a red '0' button.

Repor / Reset:

Se o botão \overline{INFO} for premido durante, no mín., 10 segundos, o acionamento é reposto para os ajustes de fábrica. O motor para e no visor é apresentado \overline{RESET} .

A bomba deve ser ligada e desligada através do teclado ou do cabo de comando previsto para o efeito (inputs). A tensão de rede não deve ser interrompida neste contexto. Tal pode ser efetuado através de um BADU Blue, BADU OmniTronic, BADU NetLink ou de um relé de acoplamento. A comutação através da tensão de rede sobrecarrega o sistema eletrónico e pode provocar uma falha prematura da bomba.

MANUTENÇÃO

⚠ LIMPAR REGULARMENTE O PRÉ-FILTRO DA BOMBA.

Atenção: a bomba deve ser completamente desligada da rede eléctrica antes de abrir a tampa. Fechar as válvulas.

Abriu a tampa e retirar o cesto do pré-filtro para o limpar com água. Não bater no cesto para o limpar, pois pode parti-lo. Verificar a vedação da tampa do pré-filtro e substituí-la se necessário. Substituir o cesto do filtro, colocar a tampa e apertar à mão.

Assegurar-se de que o motor está limpo e seco e que os orifícios de ventilação estão livres de qualquer obstrução que possa impedir o seu funcionamento.

Todas as reparações, intervenções técnicas ou operações de manutenção devem ser efectuadas por uma pessoa qualificada.

▶ DESMONTAR OU MONTAR A TAMPA/FILTRO DE ASPIRAÇÃO

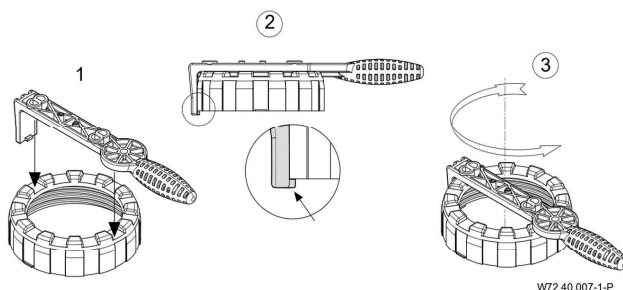

▶ MUDANÇA DE PILHAS NO ELEMENTO DE ENCAIXE TRANSPARENTE

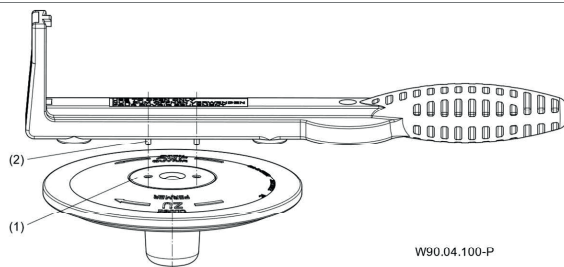

1. Desligar a bomba.
2. Fechar as válvulas de isolamento.
3. Retirar a tampa.
4. Desaparafusar a tampa pequena (1) com os dois pinos (2) do auxiliar de abertura.
5. Retirar o elemento de encaixe.
6. Pressionar o LED para baixo e para fora do elemento de encaixe.
7. Substituir as pilhas: 2x tipo CR2032, 3V.
Atenção à polaridade (+/-)!
8. Montagem pela sequência inversa.

MANUTENÇÃO

INVERNADA

A invernada é uma operação essencial para a sua piscina, para proteger o equipamento do congelamento e facilitar a colocação da piscina em serviço na primavera. Consoante a região, a invernada pode ser ativa ou passiva. Se vive numa região gelada e o seu sistema de filtração não está isento de gelo, a invernada passiva é OBRIGATÓRIA!

A invernada passiva consiste em não deixar a piscina funcionar durante o inverno. Trata-se de esvaziar completamente o circuito de filtração para evitar que a água fique estagnada e congele (e danifique tudo).

É essencial rodar manualmente o motor da bomba após uma paragem prolongada. Utilize uma chave de fendas de cabeça chata para rodar o eixo do motor através da grelha do ventilador, algumas voltas em cada direção.

A invernada ativa significa deixar o sistema de filtração da piscina a funcionar durante todo o inverno. Isto mantém a água em movimento na bomba e nos tubos para evitar o congelamento. Note-se que o sistema de filtração deve funcionar continuamente durante o período em que existe o risco de geada. Recomenda-se a utilização de uma cobertura para este tipo de armazenamento de inverno (mas não é obrigatório).

GUIA DE RESOLUÇÃO DE PROBLEMAS PARA AS FALHAS MAIS COMUNS

Falha	Causas possíveis	Soluções
A bomba é desactivada pelo disjuntor térmico do enrolamento ou pelo dispositivo de proteção do motor	Sobrecarga	Verificar a bomba (ver capítulo 7.1.1, página 26 do manual do utilizador original da SPECK)
A bomba está bloqueada	Vedante mecânico preso após um longo período de inatividade da bomba	<ul style="list-style-type: none">• Rodar o eixo do motor (ver capítulo 6.1.2, página 23 do manual de instruções original da SPECK)• Limpar a bomba
A água está constantemente a sair da bomba	Selo mecânico com fugas	Substituir o vedante
Motor muito ruidoso	<ul style="list-style-type: none">• Rolamento de esferas defeituoso• Direção de rotação errada	<ul style="list-style-type: none">• Mandar substituir os rolamentos de esferas por um electricista• Contactar um electricista

MANUTENÇÃO

VISÃO GERAL DAS POSSÍVEIS MENSAGENS DE OPERAÇÃO E DE ERRO

Se ocorrer um erro, o motor desliga-se de forma permanente. Erro excepcional: «Subtensão». Neste caso, o motor volta a ligar-se automaticamente, desde que a tensão seja superior a 209 V durante, pelo menos, 6 segundos.

Em caso de erro, a instalação deve ser desligada da alimentação elétrica. Ver capítulo 2.2 do manual de instruções original «Bombas de aspiração normal e autoaspirantes com/sem lanterna de plástico (versão AK)».

N.º do erro	Descrição
Err 1	Subtensão do circuito intermédio
Err 2	Tensão excessiva do circuito intermédio
Err 3	Tensão de rede demasiado reduzida/elevada
Err 4	Temperatura no sistema eletrónico de potência demasiado elevada
Err 5	Temperatura excessiva do motor
Err 7	Temperatura excessiva do sistema eletrónico
Err 10	Medição da corrente com erro
Err 20	Cancelamento no arranque, sobrecarga
Err 64	Curto-circuito do sistema eletrónico
Err 97	Ocorrência simultânea de vários erros
Err 98	Ligação ao painel de comando com erro
OLoAd	Sobrecarga / sobretemperatura do motor

PEÇAS DE SUBSTITUIÇÃO

DAS REFERÊNCIAS	DESIGNAÇÕES
ZDVP20	Tampa transparente com LED Bomba CF Premium
ZDVP21	Anel roscado preto, tampa da bomba CF Premium
ZDVP15	Cesto do pré-filtro da bomba CF Premium
ZDEF35	Tampão de drenagem da bomba
ZSBA30	O-ring EASYFIT e bujão de drenagem CF 11 x 2,5 mm
ZDVP30	Chave para tampa de LED CF Premium

GARANTIA

As bombas CF são garantidas contra defeitos de material e/ou de fabrico durante um período de 5 anos a partir da data de entrega. As chumaceiras e os empanques mecânicos têm uma garantia de 3 anos a partir da data de entrega. O condensador e o vedante são considerados peças de desgaste e não estão cobertos pela garantia.

A deformação térmica (vedante, difusor, impulsor) devido ao funcionamento a seco não é garantida.

A deformação mecânica e o rebentamento (corpo, tampa, vedante, impulsor, difusor) devido ao gelo não são garantidos.

A cobertura não pode ser tornada opaca ou quebrada através do derrame de produtos químicos líquidos no escumador.

Esta garantia está sujeita ao cumprimento rigoroso das instruções de montagem e/ou manutenção. A garantia não será aplicável se estas condições não forem cumpridas.

A apresentação da fatura de compra será estritamente exigida quando a garantia for acionada.

Ao abrigo desta garantia, a única obrigação da CF GROUP será, à escolha da CF GROUP, a substituição ou reparação gratuita do produto ou componente reconhecido como defeituoso pelos serviços da CF GROUP. Todos os outros custos serão suportados pelo comprador (por exemplo, perdas de água, aquecimento, produtos de tratamento e tempo necessário para repor a piscina na água).

Para beneficiar desta garantia, todos os produtos devem ser previamente submetidos ao serviço pós-venda da CF GROUP, cujo acordo é essencial para qualquer substituição ou reparação. A garantia não se aplica em caso de defeito aparente.

Estão também excluídos os defeitos e deteriorações causados pelo desgaste normal, os defeitos resultantes de uma montagem e/ou utilização e as modificações efetuadas no produto sem o consentimento da CF GROUP.

INDICE

ISTRUZIONI RELATIVE ALLA SICUREZZA	p. 79
USO	p. 80-85
Selezione della modalità operativa	p. 81
MANUTENZIONE	p. 86-88
Svernamento	p. 87
Guida alla risoluzione dei problemi per i guasti piu comuni	p. 87
Panoramica dei possibili messaggi di funzionamento e di guasto	p. 88
PEZZI DI RICAMBIO	p. 88
GARANZIA	p. 89

ISTRUZIONI DA LEGGERE ATTENTAMENTE E CONSERVARE PER FUTURE CONSULTAZIONI

Il manuale delle pompe di filtrazione CF intende fornire tutte le informazioni necessarie per un'installazione, un funzionamento e una manutenzione ottimali. È essenziale conoscere bene il contenuto di questo documento e conservarlo in un luogo pratico e sicuro per future consultazioni. Il non rispetto delle indicazioni fornite potrebbe essere l'origine di infortuni.

Durante l'installazione, indossare l'attrezzatura di sicurezza adeguata (scarpe di sicurezza, occhiali, mascherina, guanti, indumenti adatti)!

Consultare le istruzioni fornite dai produttori delle apparecchiature elettriche portatili e dei prodotti utilizzati.

ISTRUZIONI RELATIVE ALLA SICUREZZA

Consultare il manuale di istruzioni originale SPECK incluso nella confezione.

 **Attenzione: non mettere mai in funzione la pompa senza acqua. L'acqua è essenziale per il raffreddamento e la lubrificazione della tenuta meccanica.**

STRUTTURA DEI MENU

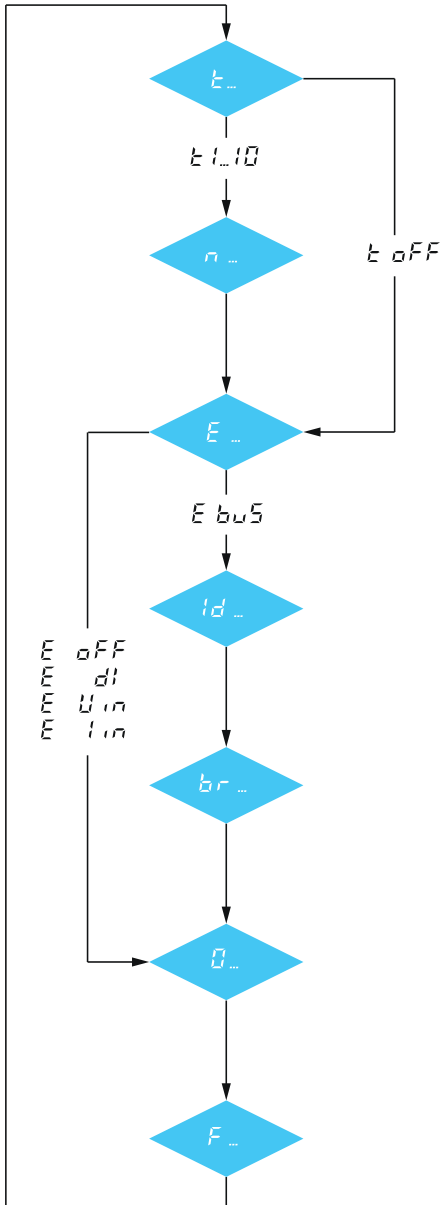

Priming

t *oFF* Priming off
t *5* Priming da 1 a 10 minuti

Priming Speed / Power

n *2850* Numero di giri di Priming in 1/min
P *100* Potenza di Priming in %

Externe Ansteuerung (Inputs)

E *oFF* Pilotaggio esterno off
E *di* segnale digitale a potenziale zero
E *U.in* analogico 0..10 V
E *I.in* analogico 4..20 mA
E *bus* Modbus RS485

Slave ID (RS485)

Id *1* Slave ID 1 ... 32

Baudrate (RS485)

br *01* 9600
br *02* 14400
br *03* 19200
br *04* 38400
br *05* 57600
br *06* 115200

Stopp-Kontakt

Q *not* Contatto di arresto senza funzione
Q *cl* (NO) chiudere il contatto per l'arresto
Q *oP* (NC) aprire il contatto per l'arresto

Funktion

F *n* Speed
F *P* Power

USO

SELEZIONE DELLA MODALITÀ OPERATIVA

Questo motore ha due diverse modalità operative (funzioni). Il motore può essere controllato in base alla velocità o alle prestazioni.

In modalità “velocità costante”, il motore imposta la velocità desiderata e la mantiene costante per tutta la caratteristica. velocità desiderata e questa viene mantenuta costante per tutta la caratteristica.

In modalità “prestazione costante”, la prestazione desiderata in % viene impostata sul motore e mantenuta costante per tutta la caratteristica. sul motore e viene mantenuta costante per l'intera caratteristica. Il motore controlla la velocità in modo indipendente in base alla prestazione impostata.

Funzione	Numero di giri costante *	Potenza costante
Preset:	1 = 2000 min ⁻¹ 2 = 2400 min ⁻¹ 3 = 2850 min ⁻¹	1 = 60 % 2 = 80 % 3 = 100 %
Velocità di aspirazione/ Resa di aspirazione:	= 2850 min ⁻¹	= 100 %
Tempo di aspirazione:	= 5 minuti	= 5 minuti
Velocità/Resa regolabili:	600..3000 min ⁻¹ (ad incrementi di 10 min ⁻¹)	5..100 % (ad incrementi di 1 %)
Tempo di aspirazione regolabile:	oFF, 1..10 Min (ad incrementi di 1 min)	oFF, 1..10 Min (ad incrementi di 1 min)
Attivazione esterna:	<i>oFF</i>	<i>oFF</i>
Comportamento di commutazione ingresso «0»:	<i>not</i>	<i>not</i>
Baud rate «br»:	<i>03</i>	<i>03</i>

* La funzione „numero di giri costante“ impostazione di fabbrica.

USO

Pannello di controllo:

- (1) **Display a LED:** visualizza il numero di giri/la resa attuale del motore.
- (2) **1 2 3** : selezione dei numeri di giri/resettare preimpostati (Preset)
- (3) **INFO** : visualizzazione del consumo attuale e selezione nel menu di setup
- (4) **S** : impostazione dei parametri
- (5) **▼ ▲** : modifica del numero di giri/la resa/parametri
- (6) **0** : arresto del motore

Collegando la tensione di rete, il display visualizza brevemente la versione software - r 0.0 -

Comando:

Si possono selezionare le preimpostazioni (Preset) con i tasti **1 2 o 3**.

Se la pompa parte da ferma, si avvia in modalità di aspirazione (Priming) (se questa è attivata) e di seguito al valore Preset selezionato.

Finché la pompa si trova in fase di aspirazione, sulla prima locazione del display una barra si sposta dalla posizione inferiore alla posizione superiore passando per la posizione centrale.

Durante il funzionamento in corso, i valori Preset vengono raggiunti direttamente, senza la modalità di aspirazione.

Premendo il tasto **0**, il motore si arresta. Il LED «Power» lampeggia ed il display visualizza **FF**.

Se nei parametri è stato impostato il pilotaggio analogico o RS485, è possibile riattivare l'ingresso esterno con il tasto **1**, per avviare il motore.

USO

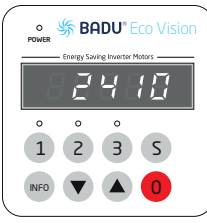

Impostazione dei valori Preset:

Utilizzare i tasti 1 2 e 3 per selezionare il Preset desiderato; poi si può modificare il valore con i tasti \blacktriangledown \blacktriangle . Il valore impostato viene memorizzato immediatamente e utilizzato alla selezione ripetuta del Preset desiderato.

⚠ Avviso: Durante la fase di aspirazione (Priming) non è possibile modificare il valore Preset.



Premendo il tasto **INFO**, il display visualizza la potenza in watt attualmente assorbita dalla pompa (**P 700**). Premendo nuovamente viene visualizzato il numero di giri o la potenza in %.

Il display del controllore si spegne dopo tre minuti senza azioni.

⚠ Avviso: In seguito ad una caduta di tensione, la pompa si riavvia automaticamente con l'ultimo numero di giri/portata impostato o resta ferma se prima era stata arrestata.

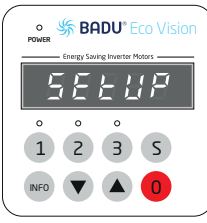

Impostazione dei parametri:

Premendo il tasto **S** per 3 secondi si passa al menu di setup, che può essere sfogliato mediante il tasto **INFO**.

Le cifre a sinistra del display indicano la voce del menu attualmente selezionata, le cifre a destra il valore impostato appartenente.

Premendo il tasto **S** all'interno del menu, tutti i valori modificati vengono memorizzati e si esce dal menu di setup; il display visualizza il testo **S t o r e**.

Premendo il tasto **0**, dal menu di setup si esce senza memorizzare i valori modificati.

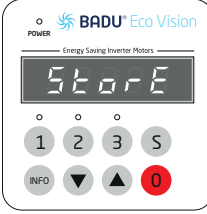

USO

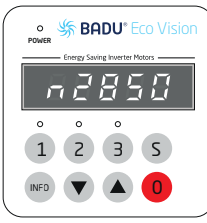

Parametri di aspirazione (Priming):

Sotto la voce r viene impostato il tempo durante la fase di aspirazione.

r OFF = nessuna fase di aspirazione
Parametri: OFF, 1 - 10 minuti

Alla voce del menu r o P (per la regolazione della potenza) viene determinato il numero di giri ossia la potenza.

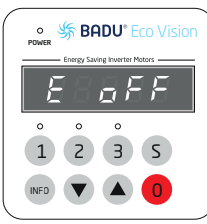

Ingressi digitali:

Nella voce di menu E si può attivare o disattivare l'attivazione esterna.

OFF = disattivata (è attivato solo il campo di comando)
 d' = ingressi digitali (potenziale zero) attivati
 U in = Ingresso analogico 0..10 V
 I in = Ingresso analogico 4..20 mA
 $b u 5$ = RS485 Modbus-RTU

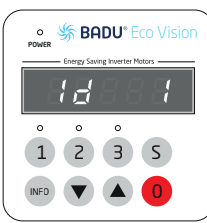

Slave ID:

Alla voce del menu $I d$ si può impostare l'ID dello Slave per il Modbus-RTU.

Impostabile da 1 - 32

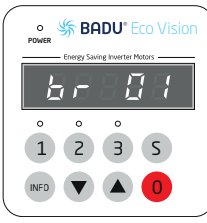

Baud rate:

Alla voce del menu $b r$ di può impostare il baud rate per la comunicazione con il Modbus-RTU.

$b r 01$ = 9600
 $b r 02$ = 14400
 $b r 03$ = 19200 (preimpostazione)
 $b r 04$ = 38400
 $b r 05$ = 57600
 $b r 06$ = 115200

USO

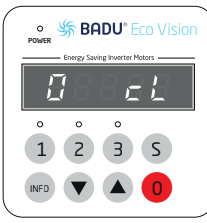

Comportamento di commutazione «0» (stop):

Nella voce $\overline{0}$ si può modificare il comportamento di commutazione dell'ingresso digitale $\overline{0}$. L'arresto esterno funziona per tutte le possibilità di pilotaggio.

$\overline{0} \overline{CL}$ = il contatto di arresto esterno è disattivato. Per il pilotaggio «digitale» è sufficiente aprire il contatto GND per l'arresto.

$\overline{0} \overline{C}$ = (closer/NO) motore si arresta a contatto chiuso.

$\overline{0} \overline{P}$ = (opener/NC) motore si arresta a contatto aperto.

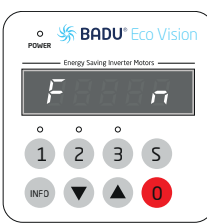

Funzione:

Nel menu \overline{F} si può cambiare tra numero di giri costante e potenza costante.

\overline{n} : numero di giri costante = impostazione del numero di giri in min^{-1}

\overline{P} : potenza costante = impostazione della potenza in %

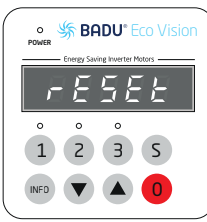

Reset:

Premendo il tasto \overline{INFO} per almeno 10 secondi, il motore viene resettato sulle impostazioni predefinite. Il motore si arresta ed il display visualizza \overline{RESET} .

Le operazioni di accensione e spegnimento della pompa dovrebbero essere realizzate o attraverso il tastierino o il cavo di controllo appositamente previsto (input). A questo scopo non interrompere la tensione di rete. Ciò può avvenire attraverso un sistema BADU Blue, BADU OmniTronic, BADU NetLink o un relè di accoppiamento. La commutazione attraverso la tensione di rete carica l'elettronica e può portare a una disfunzione prematura della pompa.

MANUTENZIONE

PULIRE REGOLARMENTE IL PREFILTRO DELLA POMPA.

Attenzione: prima di aprire il coperchio, la pompa deve essere completamente scollegata dalla rete elettrica. Chiudere le valvole.

Aprire il coperchio ed estrarre il cestello del prefiltro per pulirlo con acqua. Non urtare il cestello per pulirlo, perché potrebbe rompersi. Controllare la tenuta del coperchio del prefiltro e sostituirla se necessario. Sostituire il cestello del filtro, montare il coperchio e serrare a mano.

Assicurarsi che il motore sia pulito e asciutto e che i fori di ventilazione siano liberi da qualsiasi ostruzione che possa impedirne il funzionamento.

Tutte le operazioni di riparazione, assistenza o manutenzione devono essere eseguite da personale qualificato.

RIMOZIONE O MONTAGGIO DEL COPERCHIO/FILTRO DI ASPIRAZIONE

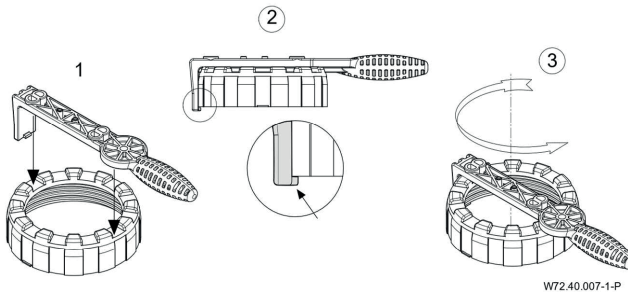

SOSTITUZIONE DELLA BATTERIA NELL'INSERTO TRASPARENTE

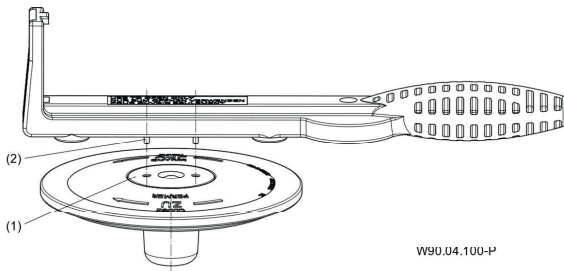

1. Spegner la pompa
2. Chiudere le valvole di intercettazione
3. Rimuovere il coperchio.
4. “Svitare il piccolo coperchio (1) con i due perni (2) del dispositivo di apertura. svitare”.
5. Rimuovere l’inserto.
6. Spingere il LED verso il basso per estrarlo dall’inserto
7. “Sostituire le batterie. 2x tipo CR2032, 3V Prestare attenzione ai poli (+/-)!”.
8. Rimontare in ordine inverso.

MANUTENZIONE

SVERNAMENTO

Lo svernamento è un'operazione essenziale per la piscina, per proteggere le attrezzature dal gelo e facilitare la rimessa in servizio della piscina in primavera. A seconda della regione, lo svernamento può essere attivo o passivo. Se vivete in una regione gelida e il vostro sistema di filtrazione non è al riparo dal gelo, lo svernamento passivo è **OBBLIGATORIO!**

Lo svernamento passivo consiste nel non far funzionare la piscina durante l'inverno. Ciò significa svuotare l'intero circuito di filtrazione per evitare che l'acqua ristagni e geli (danneggiando tutto).

È essenziale far girare manualmente il motore della pompa dopo un arresto prolungato. Utilizzare un cacciavite a testa piatta per ruotare l'albero del motore attraverso la griglia della ventola, per alcuni giri in ogni direzione.

Svernare attivamente significa lasciare il sistema di filtrazione della piscina in funzione per tutto l'inverno. In questo modo si mantiene l'acqua in movimento nella pompa e nelle tubature per evitare il congelamento. Si noti che il sistema di filtrazione deve funzionare ininterrottamente durante il periodo in cui c'è il rischio di gelo. Per questo tipo di svernamento è consigliabile (ma non obbligatoria) una copertura.

GUIDA ALLA RISOLUZIONE DEI PROBLEMI PER I GUASTI PIÙ COMUNI

Guasto	Possibili cause	Soluzioni
La pompa è disattivata dall'interruttore termico dell'avvolgimento o dal dispositivo di protezione del motore.	Sovraccarico	Controllare la pompa (vedi capitolo 7.1.1, pagina 26 del manuale d'uso originale SPECK)
La pompa è bloccata	Tenuta meccanica bloccata dopo un lungo periodo di inattività della pompa	<ul style="list-style-type: none">• Ruotare l'albero del motore (vedere capitolo 6.1.2, pagina 23 del manuale di istruzioni originale SPECK)• Pulire la pompa
L'acqua esce continuamente dalla pompa	Tenuta meccanica che perde	Sostituire la guarnizione
Motore molto rumoroso	<ul style="list-style-type: none">• Cuscinetto a sfera difettoso• Senso di rotazione errato	<ul style="list-style-type: none">• Far sostituire i cuscinetti a sfera da un elettricista• Contattare un elettricista

MANUTENZIONE

PANORAMICA DEI POSSIBILI MESSAGGI DI FUNZIONAMENTO E DI GUASTO

In caso di guasto, il motore si spegne in modo permanente.

Eccezione: "Sottotensione". In questo caso il motore si riavvia automaticamente se la tensione supera i 209 V per almeno 6 s.

In caso di guasto, l'impianto deve essere isolato dalla rete elettrica. Vedere il capitolo 2.2 delle istruzioni per l'uso originali delle pompe non autoadescenti o autoadescenti con/ senza lanterna di plastica (versione AK).

N. errore	Descrizione
Err 1	Sottotensione circuito intermedio
Err 2	Sovratensione circuito intermedio
Err 3	Tensione di rete insufficiente/eccessiva
Err 4	Temperatura eccessiva dell'elettronica di potenza
Err 5	Sovratemperatura motore
Err 7	Sovracorrente elettronica
Err 10	Misura della corrente scorretta
Err 20	Interruzione all'avviamento, sovraccarico
Err 64	Cortocircuito elettronica
Err 97	Comparsa contemporanea di più errori
Err 98	Collegamento scorretto all'unità di comando
OLoAd	Sovraccarico / sovratemperatura del motore

PEZZI DI RICAMBIO

DI RIFERIMENTO	DENOMINAZIONI
ZDVP20	Coperchio trasparente con LED pompa CF Premium
ZDVP21	Anello filettato nero, coperchio pompa CF Premium
ZDVP15	Cestello prefiltro pompa CF Premium
ZDEF35	Tappo di scarico della pompa
ZSBA30	O-ring EASYFIT e tappo di scarico CF 11 x 2,5 mm
ZDVP30	Chiave per coperchio LED CF Premium

GARANZIA

Le Pompe CF sono garantite contro i difetti di materiali e/o di fabbricazione per un periodo di 5 anni dalla data di consegna. I cuscinetti e le tenute meccaniche sono garantiti per 3 anni dalla data di consegna. Il condensatore e la guarnizione sono considerati parti soggette a usura e non sono coperti dalla garanzia.

La deformazione termica (guarnizione, diffusore, turbina) dovuta al funzionamento a secco non è coperta dalla garanzia.

Le deformazioni meccaniche e le rotture (corpo, coperchio, guarnizione, girante, diffusore) dovute al congelamento non sono coperte dalla garanzia.

L'opacizzazione e la rottura del coperchio a causa del versamento di sostanze chimiche liquide nello schiumatoio non sono garantite.

La garanzia è subordinata alla stretta osservanza delle istruzioni di installazione e manutenzione. La garanzia non sarà valida se queste condizioni non vengono rispettate.

Per far valere la garanzia sarà necessario presentare la fattura di acquisto e di installazione.

In conformità alla presente garanzia, l'unico obbligo di CF GROUP sarà, a discrezione di CF GROUP, la sostituzione o la riparazione gratuita del prodotto o del componente riconosciuto come difettoso dai servizi di CF GROUP. Tutti gli altri costi saranno a carico dell'acquirente (ad esempio, perdita di acqua, riscaldamento, prodotti di trattamento e tempo necessario al ripristino della piscina con acqua).

Per beneficiare di questa garanzia, tutti i prodotti devono essere sottoposti al servizio postvendita CF GROUP, il cui consenso è essenziale per qualsiasi sostituzione o riparazione. La garanzia non si applica in caso di vizio apparente.

Sono inoltre esclusi i vizi e i deterioramenti causati dalla normale usura, i difetti derivanti da un montaggio e/o un utilizzo non corretto e le modifiche al prodotto effettuate senza il previo consenso scritto di CF GROUP.

INNEHÅLL

SÄKERHETSINSTRUKTIONER	p. 91
ANVÄNDNING	p. 92-97
Val av driftsätt	p. 93
UNDERHÅLL	p. 98-100
Övervintring	p. 99
Felsökningsguide för de vanligaste problemen	p. 99
Översikt av möjliga drifts- och felmeddelanden	p. 100
RESERVDELAR	p. 100
GARANTI	p. 101

LÄS NOGGRANT OCH SPARA FÖR FRAMTIDA REFERENS

CF-filtreringspumpens bruksanvisning är avsedd att ge dig all information du behöver för optimal installation, användning och underhåll. Bekanta dig med detta dokument och förvara det på en säker, identifierbar plats för framtida referens. Underlåtenhet att följa dessa instruktioner kan leda till personskador.

Använd lämplig säkerhetsutrustning (skyddsskor, skyddsglasögon, ansiktsskydd, handskar, lämpliga kläder) under installationen!

Se instruktionerna från tillverkaren/tillverkarna för de elverktyg och produkter som används.

SÄKERHETSINSTRUKTIONER

Se den ursprungliga bruksanvisningen från SPECK som medföljer i förpackningen.

 **Varning: Pumpen får aldrig köras utan vatten. Vatten är nödvändigt för kylning och smörjning av den mekaniska tätningen.**

ANVÄNDNING

MENYSTRUKTUR

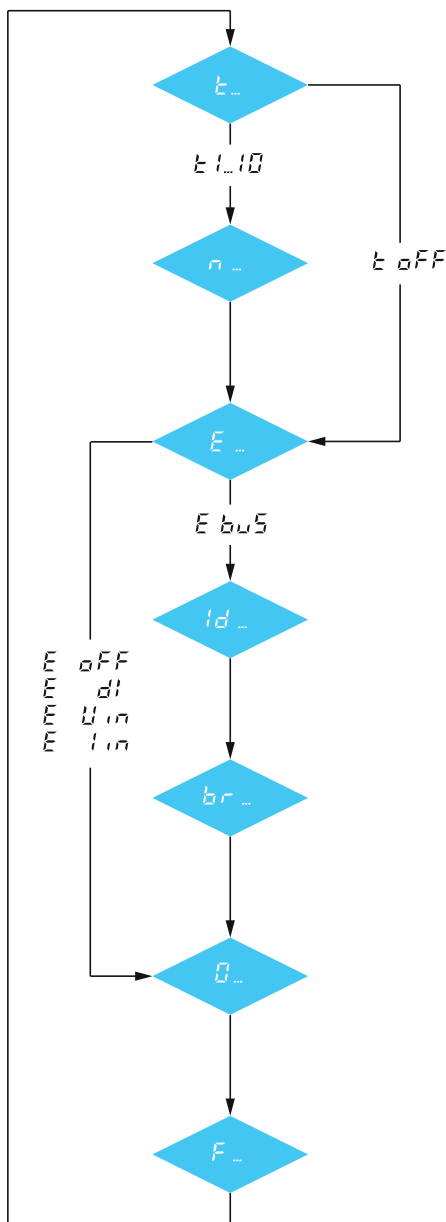

Priming

t OFF Priming från
t 5 Priming 1 till 10 minuter

Priming Speed / Power

n 2850 Priming varvtal i varv/min
P 100 Priming effekt i %

Externe Ansteuerung (Inputs)

E OFF Extern styrning från
E dl Digitalt potentialfritt
E U.in analog 0..10 V
E I.in analog 4..20 mA
E bus Modbus RS485

Slave ID (RS485)

id 1 Slav-ID 1 ... 32

Baudrate (RS485)

br 01 9600
br 02 14400
br 03 19200
br 04 38400
br 05 57600
br 06 115200

Stopp-Kontakt

Q not Stoppkontakt utan funktion
Q cl (NO) Kontakt för stängning av stopp
Q op (NC) Kontakt för öppning av stopp

Funktion

F n Speed
F P Power

ANVÄNDNING

VAL AV DRIFTSÄTT

För den här motorn kan man skilja mellan två driftsätt (funktioner). Motorn kan antingen styras med varvtalet eller effekten.

Vid driftläget "konstant varvtal" ställs önskat varvtal in på motorn och detta varvtal hålls konstant över hela karakteristiken.

Vid driftläget "konstant effekt" ställs önskad effekt i % in på motorn och hålls konstant över hela karakteristiken. Motorn reglerar automatiskt varvtalet efter den inställda effekten.

Funktion	Konstant varvtal *	Konstant effekt
Preset:	1 = 2000 min ⁻¹ 2 = 2400 min ⁻¹ 3 = 2850 min ⁻¹	1 = 60 % 2 = 80 % 3 = 100 %
Insugningshastighet/ Insugningseffekt:	= 2850 min ⁻¹	= 100 %
Insugningstid:	= 5 Minuten	= 5 Minuten
Inställbara hastigheter/ effekt:	600..3000 min ⁻¹ (i 10 min ⁻¹ steg)	5..100 % (i 1 % steg)
Inställbar insugningstid:	oFF, 1..10 Min (i 1 Min. steg)	oFF, 1..10 Min (i 1 Min. steg)
Extern styrning:	oFF	oFF
Växlingsförhållande ingång «0»:	noE	noE
Baudrate «br»:	03	03

* Funktionen "konstant varvtal" är fabriksinställning.

ANVÄNDNING

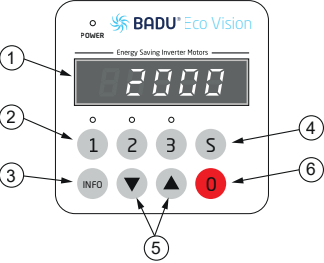

Diagram of the BADU Eco Vision control panel. Callout 1 points to the LED display showing '2000'. Callout 2 points to the '1', '2', and '3' buttons. Callout 3 points to the 'INFO' button. Callout 4 points to the 'S' button. Callout 5 points to the up and down arrow buttons. Callout 6 points to the red '0' button.

Användargränssnitt:

(1) **LED-display**: visar aktuell hastighet/effekt av motorn.

(2) 1 2 3 : för val av förinställdahastigheter/ effektsteg (Preset)

(3) INFO : om du vill visa aktuell konsumtion och val av menyalternativ i inställningen

(4) S : för inställning av parametrar

(5) ▼ ▲ : för ändring av varvtal/effect/parametrar

(6) 0 : för att stoppa motorn

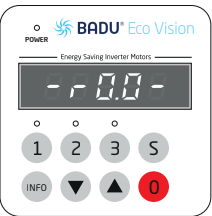

Diagram of the BADU Eco Vision control panel. The LED display shows '- r 0.0 -'.

När nätspänningen stängs av visas programvaruversionen - r 0.0 - på displayen



Diagram of the BADU Eco Vision control panel. The LED display shows '2850'.

Användning:

Med knapparna 1 2 eller 3 kan man välja de förinställda Presets.

Om pumpen startar från stillestånd kör den på insugningsläge (Priming) (om detta är aktiverat) och därefter med vald Preset.

Så länge som pumpen är i sugfasen, rör sig en stapel från den första positionen i displayen från det undre, över mitten och till det övre läget.

Under pågående drift startas Presets direkt utan insugningsläge.

Tryck på knapp 0 så stannas motorn. «Power» LED blinkar och displayen visar σFF .

Om en analog signal eller RS485 har ställts in för parametern kan man åter aktivera den externa ingången med knappen 1 för att starta motorn.

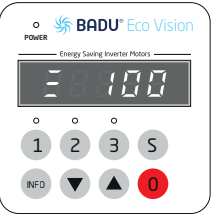

Diagram of the BADU Eco Vision control panel. The LED display shows '100'.

ANVÄNDNING

Ställa in Presets:

Med knapparna 1 2 och 3 väljs önskad Preset och därefter ändras värdet med knapparna ▼ ▲ . Det inställda värdet sparas direkt och körs fram till vid nytt val av önskad Preset.

⚠ Obs: Inställningarna kan inte ändras under insugningsfasen (Priming).

The image shows a BADU Eco Vision remote control. The display shows the number '2410'. Below the display are buttons for '1', '2', '3', and 'S'. Below these are 'INFO', '▼', '▲', and '0' buttons. The remote has a 'POWER' indicator and the text 'Energy Saving Inverter Motors'.

Genom att trycka på INFO -knappen visas det aktuella effektbehovet för pumpen i watt (P 700). Om man trycker en gång till visas varvtalet eller effekten i %.

Displayen på styrenheten stängs av efter tre minuter utan åtgärd.

⚠ Obs: Pumpen körs automatiskt efter ett strömavbrott med den sist inställda hastigheten/effekt eller på den hastighet som den hade när den stannade.

The image shows a BADU Eco Vision remote control. The display shows 'P 700'. Below the display are buttons for '1', '2', '3', and 'S'. Below these are 'INFO', '▼', '▲', and '0' buttons. The remote has a 'POWER' indicator and the text 'Energy Saving Inverter Motors'.

Inställning av parametrar:

Tryck på S -knappen i tre sekunder i Setup-menyn Där kan du bläddra med INFO -knappen i menyn.

Siffrorna till vänster på displayen visar aktuell menypunkt, siffrorna till höger visar tillhörande inställningsvärde.

Om knappen S i menyn trycks in sparas alla ändrade värden och inställningsmenyn avslutas, sedan visas texten S t o r E i displayen.

Trycker du på knapp 0 lämnas inställnings-menyn utan att några värden sparas.

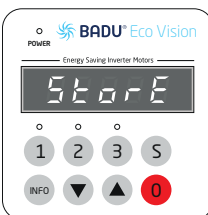
The image shows a BADU Eco Vision remote control. The display shows 'SETUP'. Below the display are buttons for '1', '2', '3', and 'S'. Below these are 'INFO', '▼', '▲', and '0' buttons. The remote has a 'POWER' indicator and the text 'Energy Saving Inverter Motors'.

ANVÄNDNING

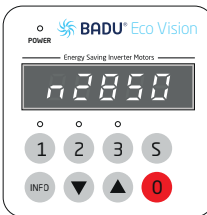

Sugparametrar (Priming):

Under meny punkt r ställs tiden för insugningsfasen in.
 r $o f f$ = ingen sugfas
Parametrar: $o f f$, 1 - 10 minuter

Under meny punkt r eller r (vid effektstyrning) bestäms varvtalet eller effekten.

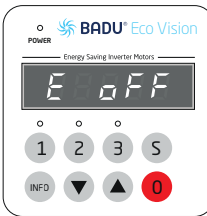

Digitala ingångar:

Under menyalternativet E kan extern styrning aktiveras/avaktiveras.
 $o f f$ = avaktiverad (endast manöverfältet är aktiverat)
 $d i$ = digitalingångar (potentialfria) aktiveras
 $U i n$ = Analog ingång 0..10 V
 $I i n$ = Analog ingång 4..20 mA
 $b u s$ = RS485 Modbus-RTU

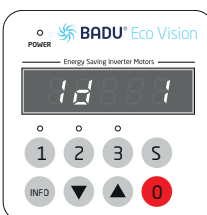

Slav-ID:

I meny punkten $I d$ kan inställningen av slav-ID för modbuss-RTU göras.
Kan ställas in på mellan 1 och 32

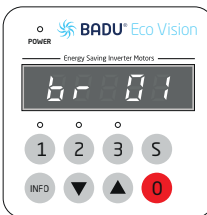

Baudrate:

I meny punkten $b r$ kan inställningen av baudrate för kommunikationen med modbuss-RTU göras.

- $b r$ $0 1$ = 9600
- $b r$ $0 2$ = 14400
- $b r$ $0 3$ = 19200 (förinställning)
- $b r$ $0 4$ = 38400
- $b r$ $0 5$ = 57600
- $b r$ $0 6$ = 115200

ANVÄNDNING

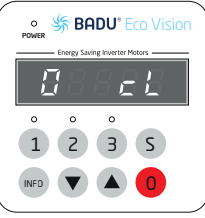

Växlingsförhållande «0» (Stopp):

Under menyalternativet \square kan du byta digitalingångens växlingsförhållande \square . Det externa stoppet fungerar för alla styrningsmöjligheter.

\square \square = den externa stoppkontakten är avaktiverad. Vid styrningen "Digital" räcker det att öppna GND-kontakten för att stoppa.

\square \square = (closer/NO) drivningen stängs när stoppkontakten är sluten.

\square \square = (opener/NC) drivningen stängs när stoppkontakten är öppen.

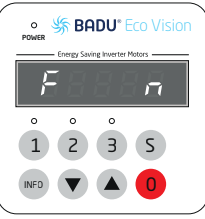

Funktion:

I menyalternativet \square kan man växla mellan konstant varvtal och konstant effekt.

\square : konstant varvtal = inställning av varvtalet i min^{-1}

\square : konstant effekt = inställning av effekten i %

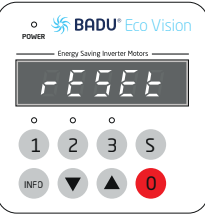

Återställning / Reset:

Om \square -knappen trycks in i minst 10 sekunder återställs driften till fabriksinställningarna. Motorn stannar och på displayen visas \square \square \square \square .

Till- och frånkoppling av pumpen ska antingen göras med knappsatsen eller med därför avsedd styrningskabel (Inputs). Nätspanningen ska inte avbrytas för detta. Detta kan göras med en BADU Blue, BADU OmniTronic, BADU NetLink eller via ett litet kopplingsrelä. Kopplingen via nätspanningen belastar elektroniken och kan leda till att pumpen slutar fungera i förtid.

UNDERHÅLL

⚠ RENGÖR PUMPENS FÖRFILTER REGELBUNDET.

Varning: pumpen måste vara helt frånkopplad från elnätet innan locket öppnas. Stäng ventilerna.

Öppna locket och ta ut förfilterkorgen för att rengöra den med vatten. Knacka inte på korgen för att rengöra den, eftersom den då kan gå sönder. Kontrollera tätningen på förfilterlocket och byt ut den vid behov. Byt ut filterkorgen, sätt på locket och dra åt det för hand.

Se till att motorn är ren och torr och att ventilationshålen är fria från hinder som kan förhindra driften.

Alla reparationer, service- och underhållsåtgärder måste utföras av en behörig person.

► DEMONTERA ELLER MONTERA KÄPOR OCH SUGSIL

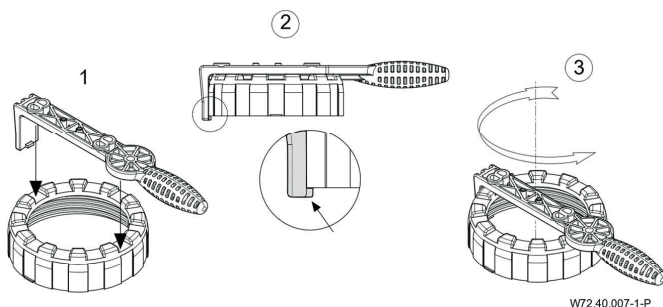

► BATTERIBYTE I GENOMSKINLIG INSATS

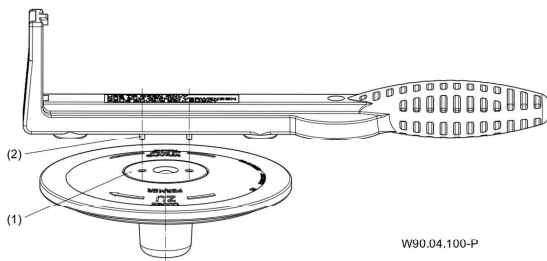

1. Stäng av pumpen.
2. Stäng ventilerna.
3. Ta av locket.
4. Skruva av det lilla locket (1) med de båda stiften (2) på öppningshjälpen.
5. Ta ut insatsen.
6. Tryck ut LED underifrån ur insatsen.
7. Byt av batterierna. 2x Typ CR2032, 3V Vänd polerna (+/-) rätt!
8. Montering i omvänd ordning.

UNDERHÅLL

ÖVERVINTRING

Övervintring är en viktig åtgärd för din pool, för att skydda utrustningen från att frysa och göra det lättare att ta poolen i bruk igen på våren. Beroende på region kan övervintringen vara antingen aktiv eller passiv. Om du bor i en frostregion och ditt filtreringssystem inte är frostfritt, är passiv övervintring **OBLIGATORISK!**

Passiv övervintring innebär att poolen stoppas från att fungera alls under vintern. Detta innebär att filtreringskretsen töms helt för att förhindra att vattnet stagnerar och fryser (och skadar allt).

Det är viktigt att vrida pumpmotorn manuellt efter ett längre stopp. Använd en skruvmejsel med platt huvud för att vrida motoraxeln genom fläktgallret, några varv i varje riktning.

Aktiv övervintring innebär att poolens filtreringssystem är igång under hela vintern.

Detta håller vattnet i rörelse i pumpen och rören för att förhindra frysning. Observera att filtreringssystemet måste köras kontinuerligt under den period då det finns risk för frost. Ett överdrag rekommenderas för denna typ av vinterförvaring (men är inte obligatoriskt).

FELSÖKNINGSGUIDE FÖR DE VANLIGASTE PROBLEMEN

Fel	Möjliga orsaker	Lösningar
Pumpen är fränkopplad av termobrytaren i lindningen eller motorskyddsanordningen.	Överbelastning	Kontrollera pumpen (se kapitel 7.1.1 sidan 26 i originalanvändarhandboken för SPECK)
Pumpen är blockerad	Mekanisk tätning har fastnat efter att pumpen stått stilla under lång tid	<ul style="list-style-type: none">• Vrid motoraxeln (se kapitel 6.1.2, sida 23 i originalbruksanvisningen för SPECK)• Rengör pumpen
Vatten kommer ständigt ut ur pumpen	Mekanisk tätning läcker	Byt ut tätningen
Mycket bullrig motor	<ul style="list-style-type: none">• Defekt kullager• Felaktig rotationsriktning	<ul style="list-style-type: none">• Låt en elektriker byta ut kullagren• Kontakta en elektriker

UNDERHÅLL

ÖVERSIKT AV MÖJLIGA DRIFTS- OCH FELMEDDELANDEN

Om ett fel inträffar stängs motorn av permanent. Undantagsfel: "Underspänning". I det här fallet startas motorn automatiskt igen när spänningen har legat över 209 V i minst 6 sekunder.

Om ett fel inträffar, måste systemet kopplas bort från strömförsörjningen.

Se kapitel 2.2 i originalbruksanvisningen "Normal- och självsugande pumpar med/utan plastlanternkonstruktion (AK)".

Fel nr:	Beskrivning
Err 1	Underspänning mellankrets
Err 2	Överspänning mellankrets
Err 3	Nätspänning för låg/för hög
Err 4	Temperatur på kraftelektronik för hög
Err 5	Motorövertemperatur
Err 7	Överström elektronik
Err 10	Strömmätning defekt
Err 20	Krasch vid uppstart, överbelastning
Err 64	Kortslutning elektronik
Err 97	Samtidig förekomst av flera fel
Err 98	Förbindelse till styrenheten defekt
OLoAd	Överbelastning/övertemperatur för motorn

RESERVDELAR

REFERENSER	BETECKNINGAR
ZDVP20	Transparent lock med LED CF Premium -pump
ZDVP21	Svart gängad ring, CF Premium -pumplock
ZDVP15	CF Premium-pumpens förfilterkorg
ZDEF35	Pumpens avtappningsplugg
ZSBA30	O-ring EASYFIT och CF-dräneringsplugg 11 x 2,5 mm
ZDVP30	Nyckel till CF Premium" LED-kåpa

GARANTI

CF-pumpar garanteras mot defekter i material och/eller tillverkning under en period av 5 år från leveransdatumet. Lager och mekaniska tätningar har en garanti på 3 år från leveransdatum. Kondensorn och den tätningen betraktas som förslitningsdelar och omfattas inte av garantin.

Termisk deformation (tätning, diffusor, turbin) på grund av torrkorning omfattas inte av garantin.

Mekanisk deformation och sprängning (kropp, lock, tätning, turbin, diffusor) på grund av frost omfattas inte av garantin.

Att göra locket ogenomskinligt eller bryta det genom att hålla flytande kemikalier i skimmern omfattas inte av garantin.

Denna garanti är föremål för strikt överensstämmelse med monterings- och/eller underhållsinstruktionerna. Garantin gäller inte om dessa villkor inte uppfylls.

Du måste visa upp inköpsfakturan när du åberopar garantin.

Enligt denna garanti är CF GROUPS enda skyldighet att, efter CF GROUPS gottfinnande, gratis byta ut eller reparera produkten eller komponenten som CF GROUP har erkänt som felaktig. Alla andra kostnader kommer att bäras av köparen (t.ex. vattenförlust, uppvärmning, behandlingsprodukter och tid som krävs för att fylla poolen).

För att dra nytta av denna garanti måste alla produkter först lämnas in till CF GROUP kundservice, som måste godkänna eventuella utbyten eller reparationer. Garantin gäller inte vid synligt fel.

Den utesluter också defekter och försämring orsakad av normalt slitage, defekter till följd av felaktig montering och/eller användning och ändringar av produkten som gjorts utan samtycke från CF GROUP.

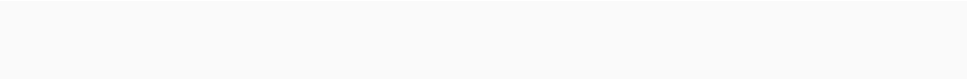

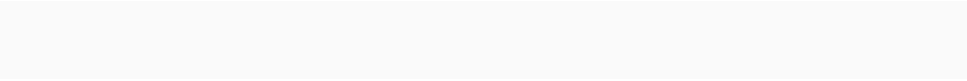

CS SK HR RO SL PL



DEL SAS
ZA LA CROIX ROUGE
35530 BRÉCÉ - FRANCE

☎ +33 (0)9 70 72 5000

CACHET



a brand by*



A brand by / Une marque CF group / Un marchio di CF group / Een merk van CF group / Ett varumärke från CF group

Dreams, health and care with water / Concilier rêves, santé et soin grâce à l'eau / Sogni, salute e cura con l'acqua / Water is wellness: goed voor lichaam en geest / Vatten: En källa till hälsa, drömmar och helande

CF - Trust the pool experts / Faites confiance aux experts de la piscine / Affidati agli esperti delle piscine / Vertrouw op de zwembad experts / Lita på pool-experterna

DEL SAS AU CAPITAL DE 2 300 000 € - RCS 303355671 RENNES
IMPRIME PAR NOS SOINS / NE PAS JETER SUR LA VOIE PUBLIQUE
UTILPREMVS2 / 02/2023